



DAVIE

**Davie
Parcours
stratégique :
Génération 2040**



Le parcours stratégique de Davie : Génération 2040

Davie connaît aujourd'hui la période la plus captivante dans ses 200 ans d'histoire. Acquis par le groupe Inoceca en 2012, Davie s'est retrouvé en tête des constructeurs de navires de pointe pour le gouvernement du Canada et le secteur privé.

Depuis 2012, nous avons réalisé de nombreuses premières dans l'industrie. Des navires les plus complexes et les plus novateurs au monde : des navires de construction sous-marine à positionnement dynamique, des traversiers à carburation double et un navire de soutien militaire, le plus grand et le plus écologique des navires militaires jamais livrés par un chantier canadien.

Des décennies d'engagements respectés en vertu de la Stratégie nationale de construction navale

En confirmant Davie en tant qu'un partenaire préqualifié dans le cadre de la Stratégie nationale de construction navale (SNCN), le Canada a témoigné sa reconnaissance ultime de nos compétences, infrastructures et capacités.

L'inclusion dans la SNCN signifie un carnet de commandes garanti de contrats importants jusqu'en 2040, plaçant Davie dans une position de force sans précédent. Les ralentissements cycliques sont éliminés et cela nous procure une stabilité et des conditions très favorables pour investir, croître et créer de la valeur. Notre impact économique au Canada, déjà chiffré à plusieurs milliards de dollars, augmentera de manière exponentielle soutenant des milliers d'emplois directs et indirects à travers notre chaîne d'approvisionnement.

Davie maximisera les possibilités offertes par nos contrats multigénérationnels de la SNCN en investissant dans nos installations uniques, les plus grandes au Canada. Le développement et la durabilité de cet actif vital assurant une sécurité économique est une solution gagnante pour le Canada et, de plus en plus, pour le secteur privé.

Expérience unique, compétences et attitude gagnante

Notre main-d'œuvre renommée est connue dans toute l'Amérique du Nord pour ses capacités exceptionnelles, régulièrement éprouvées au-delà de la construction navale.

Nous avons déjà fabriqué des dômes de sonar et des élévateurs d'avion pour la marine américaine, ainsi que de portes étanches pour les réacteurs nucléaires canadiens. Chaque fois qu'une tâche est trop complexe, essentielle, et avec des délais très serrés, Davie est le premier port d'escale.

Nous avons perfectionné ces compétences et apportons notre expérience et notre attitude gagnante collective à la chaîne de valeur de la construction navale qui nous définit aujourd'hui. Guidés par notre Esprit de Davie unique, personne ne conçoit, ne construit et n'entretient des navires complexes, ultra-modernes et super fiables comme le fait Davie.

Centre d'excellence maritime international de classe mondiale

Dans cette nouvelle ère en tant que constructeur naval national du Canada, Davie devient rapidement un centre d'excellence maritime international de classe mondiale. Notre succès suscite la fierté au Québec et dans tout le Canada, inspirant la prochaine génération d'entrepreneurs, d'industriels et de constructeurs navals.

Le Centre national de brise-glaces dirigera le renouvellement de l'ensemble de la flotte de brise-glaces du Canada. Il créera également des exportations internationales sur un marché défini par une flotte mondiale vieillissante et un trafic croissant dans les eaux polaires et couvertes de glace.

En plus de renouveler sa flotte de brise-glaces, le Canada a choisi Davie comme centre de soutien à long terme de la Marine royale canadienne (MRC). Notre centre d'excellence de maintenance navale assurera la maintenance de la flotte de combat de la MRC pour de nombreuses années.

Davie est également le leader sélectionné pour le renouvellement des traversiers fédéraux du Canada, dont le pays a grandement besoin.

Et ce n'est pas tout! Notre vision et notre ambition de façonner et de diriger notre secteur nous amèneront à saisir une multitude d'opportunités qui nous permettront d'offrir une valeur réelle et durable à nos clients et à nos parties prenantes.

Notre avenir n'a jamais été aussi prometteur.



Notre vision et notre ambition nous amèneront à saisir une multitude d'opportunités qui nous permettront d'offrir une valeur réelle et durable à nos clients et à nos parties prenantes »

James Davies,
Président et Chef de la direction



Le partenariat avec le Canada dans le cadre de la Stratégie nationale de construction navale a créé une opportunité stable et multigénérationnelle qui générera de la valeur pour les décennies à venir. »

Alex Vicefield, fondateur et Chef de la direction du groupe Inoceca

Table des matières

4

Message des fondateurs

Créer une entreprise stable, durable et orientée vers l'avenir

6

Qui nous sommes et ce que nous faisons

Vision, mission, valeurs, stratégie et modèle opérationnel

8

Davie en chiffres

Tout ce que vous devez savoir sur Davie et la valeur qu'il crée

22

Incubateur d'innovation

Identifier, combler et dépasser les besoins futurs des clients

24

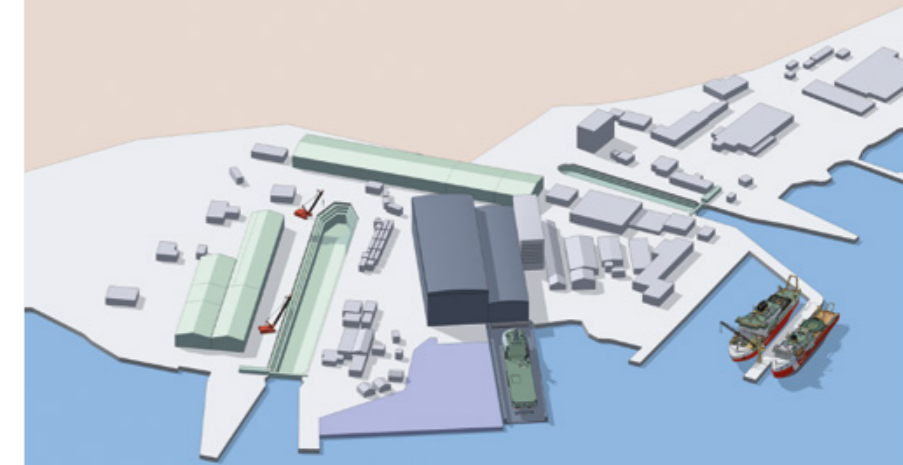

Installations de construction navale de nouvelle génération

Le seul méga chantier du Canada en bref

10

Chronologie de Davie

Principaux jalons historiques et futurs, et principaux navires à travers les années



26



Centre national de brise-glaces

Le Centre d'excellence de brise-glaces du Canada

16

Stratégie nationale de construction navale

Davie devient un partenaire gouvernemental générationnel

28

Partenaire à vie

Le seul fournisseur canadien des services complets offrant des solutions pendant toute la durée de vie utile d'un navire

32

L'Esprit de Davie pour une nouvelle génération

Une destination pour les plus prometteurs et les meilleurs talents



18



Fierté du Québec

Davie est fier de s'associer et de partager son succès avec notre province

20

Asterix : Multiplicateur de force

Représente la relance de Davie en tant que force de la construction navale



38

Responsabilité sociale de l'entreprise

Les projets que nous réalisons sont aussi importants que la manière dont nous y parvenons

40

La force en détail

Des dirigeants talentueux avec des décennies d'expérience marine

42

Saine gouvernance

Soutient la création de valeur durable pour nos parties prenantes

Message des fondateurs

Les fondateurs du groupe Inoceca, Alex Vicefield et James Davies, donnent leur point de vue de propriétaires de Davie sur 10 ans de relance et envisagent une nouvelle ère de prospérité pour le constructeur naval numéro un au Canada.

Questions pour Alex Vicefield

Fondateur et Chef de la direction du groupe Inoceca

1 Pourquoi le groupe Inoceca a-t-il acquis Davie en 2012?

À l'époque, il était clair pour de nombreux experts de l'industrie que le plan de renouvellement de l'ensemble de la flotte du gouvernement fédéral manquait de capacité et que, tôt ou tard, il aurait besoin des infrastructures, des capacités et du personnel de Davie pour mener à bien cet ambitieux programme.

En tant que groupe, on se savait assez dynamiques et agiles pour assumer cette tâche, qui nécessitait une expertise technique et de bonnes compétences commerciales et financières. Les gouvernements fédéral et provincial, qui ont joué un rôle majeur dans l'autorisation de notre achat, ont tous deux donné leur accord. On connaît la suite.

2 Comment Inoceca a-t-il réussi à redresser la situation financière de Davie?

Les gens de Davie étaient des constructeurs de navires reconnus, et ses installations et ses équipements de production étaient fantastiques. Nous avons apporté de la perspicacité et de l'expertise en matière d'industrie internationale de construction navale ainsi qu'une équipe capable de mettre en œuvre des changements durables.

Par exemple, des changements semblant mineurs tels que le système AVEVA, qui intègre tous les processus du chantier dans un seul système informatique, ont fait toute la différence.

3 Quelle importance a été accordée au développement de la culture d'entreprise de Davie?

La culture a été pour nous une priorité majeure. L'industrie de la construction navale n'est pas née d'hier, mais rien



Davie est plus qu'une entreprise. C'est un atout pour la sécurité nationale qui garantit que le Canada reste un pays sûr et prospère pour la prochaine génération. »

n'empêche de prendre exemple sur Silicon Valley. On a eu la très rare chance de relancer les activités. On était une entreprise en démarrage, mais comptant 200 ans d'expérience. On a réorienté la culture sur le bien-être, la formation et la santé-sécurité de nos gens. Bien que très fructueux, cela ne s'est pas fait du jour au lendemain. On a dû mettre en place une stratégie pour restructurer et stabiliser l'entreprise avant de pouvoir l'optimiser et nous concentrer sur les priorités essentielles pour façonner notre propre avenir.

4 Y a-t-il eu un moment crucial qui a changé la trajectoire de Davie?

Il y a eu de nombreux moments cruciaux et nos réalisations sont le résultat des efforts collectifs de l'équipe Davie. Le lancement du NM Asterix en 2017 a été un moment fort pour moi, car c'est une idée que j'ai esquissée un après-midi. Le voir passer de mon carnet de croquis à un navire fini a été fantastique. C'était aussi le premier projet que nous avons réalisé chez Davie du début à la fin. Lorsque nous avons livré le plus grand navire militaire du Canada dans les délais et le budget prévus, on a eu la preuve ultime que tous les changements que nous avons apportés à Davie fonctionnaient.

5 Quelle est l'importance de l'inclusion de Davie dans la Stratégie nationale de construction navale?

Il s'agit de l'étape la plus importante dans les huit années depuis l'acquisition du chantier par Inoceca. Tous chez Davie ont vécu un grand moment de fierté. On a toujours dit qu'il était dans l'intérêt du Canada de disposer des plus grandes et plus performantes installations pour renouveler la flotte fédérale, mais c'était loin d'être gagné d'avance. Il a fallu huit ans de plaidoyer inlassable, d'investissement continu dans nos gens, nos processus et nos installations, tout en livrant des projets complexes au Canada dans les délais et le budget prévus. On est maintenant heureux d'être un partenaire multigénérationnel du gouvernement canadien.

6 Après huit ans sous la direction d'Inoceca, quel est l'avenir de Davie?

En tant qu'équipe, nous avons établi les bases et nous sommes maintenant prêts à accélérer notre transformation, notre croissance et notre création de valeur. 2020 a été une année charnière, avec d'excellents progrès pour la SNCN et une série de projets essentiels en cours ou à venir.

Une opportunité unique s'offre à Davie grâce à un programme de travail assuré pour des décennies, comprenant la construction de nouveaux traversiers, de brise-glaces ainsi que l'entretien des frégates de patrouille de la marine.

« Davie est plus qu'une entreprise. C'est un atout pour la sécurité nationale qui garantit que le Canada reste un pays sûr et prospère pour la prochaine génération ».

Il y aura davantage d'opportunités telles que la maintenance de la flotte future, les sous-marins et les traversiers.

Notre vision est de tirer profit de ces contrats pour stimuler le développement d'une supergrappe maritime qui rivalisera avec la Scandinavie.

Comme me l'a récemment dit un ancien de Davie cumulant 40 ans d'expérience, « l'avenir n'a jamais été aussi solide ». ■

Questions pour James Davies Fondateur du groupe Inoceca. Président et Chef de la direction de Chantier Davie

1 Depuis 2012, avez-vous déjà douté que vous puissiez transformer Davie?

Nous avons passé de nombreux mois à faire des vérifications préalables à l'achat et il était clair que Davie était le meilleur chantier du Canada – un géant endormi.

Nous avons immédiatement mis en place les changements pour que Davie retrouve sa place parmi les actifs industriels les plus importants du Canada. Nous avons créé des équipes combinant les meilleurs talents canadiens et internationaux, investi plus d'un milliard de dollars dans nos installations, nos systèmes et nos programmes de construction, reconstruit notre chaîne d'approvisionnement, reforgé nos relations avec les principales parties prenantes et, surtout, livré les meilleurs navires de leur catégorie.

Le point culminant des travaux des 10 dernières années sera l'inclusion dans la SNCN. Davie aura un carnet de commandes garanti pour les prochaines décennies.

2 Comment caractériseriez-vous la force de Davie aujourd'hui en tant qu'entreprise?

Nous entrons dans une période décisive et sommes dans notre position la plus forte depuis la Seconde Guerre mondiale. Nous croyons qu'en investissant grandement dans nos infrastructures et en ajoutant plus de capacité, Davie devrait être la référence pour la construction d'une série de navires essentiels, comme le remplacement des sous-marins de la classe Victoria.

Nous pourrions également accélérer la croissance et la création de valeur en tant qu'exportateur mondial de navires spécialisés essentiels, tels que



« Nous entrons dans une période décisive et sommes dans notre position la plus forte depuis la Seconde Guerre mondiale. »

les frégates polyvalentes et les brise-glaces de programme.

3 Davie est-il particulièrement adapté à la construction de catégories spécifiques de navires?

En fonction des besoins du client, Davie peut livrer un éventail de navires complexes, des traversiers aux frégates.

Le Canada a reconnu la capacité de Davie en matière de brise-glaces, acquise depuis la construction des premiers brise-glaces lourds du Canada dans les années 1950. Récemment, le Canada a attribué à Davie des contrats de conversion et de construction de nouveaux brise-glaces. Nous avons également soumis une proposition en tant que seul chantier qualifié au pays pour construire le brise-glace polaire, le navire amiral tant attendu. Nous livrerions ce navire à un coût compétitif et bien plus rapidement que les estimations actuelles du gouvernement.

Notre priorité stratégique est de remplacer et de soutenir l'ensemble de la flotte de brise-glaces du Canada, c'est pourquoi nous avons créé le Centre national de brise-

glaces, la plaque tournante du Canada pour l'Arctique et les régions polaires.

4 Comment Davie a-t-il transformé le paysage de la construction navale fédérale au Canada depuis 2012?

Nous avons contribué à réinventer les méthodes d'approvisionnement de la défense. NM Asterix est un excellent exemple de la façon dont Davie a mis ses compétences collectives au service de la Marine royale canadienne.

Nous avons remis en question les idées reçues et les hypothèses commerciales. Nous avons livré un produit innovant et de haute qualité, sans risque financier pour le client et avec une grande valeur pour les contribuables. Tout cela dans un délai sans précédent. C'est un modèle pour les futurs approvisionnements et une solution que d'autres pays examinent avec grand intérêt.

5 Comment quantifieriez-vous la contribution économique de Davie au Québec et à l'économie canadienne en général?

C'est éloquent. Depuis 2012, notre production économique brute au Canada a atteint près de 3 G\$. La relance de Davie est étroitement liée à la montée en puissance du Québec, où notre impact sur le PIB a dépassé 1,3 G\$, tout en créant ou en maintenant une moyenne annuelle de près de 1 900 emplois à temps plein bien rémunérés. Nous partageons notre succès avec une chaîne d'approvisionnement pancanadienne qui compte plus de 1 300 entreprises.

Alors que nous passons d'un mode de travail par projet à un mode de travail par programme pour remplir notre carnet de commandes à long terme et les engagements croissants de la SNCN, notre création de valeur s'accroîtra et se développera de manière significative.

6 Que reste-t-il à faire pour que Davie soit confirmé constructeur naval national du Canada?

Une analyse externe du chantier pour l'inclusion dans la SNCN a été réalisée en février 2020. Nous négocions actuellement l'entente-cadre pour les travaux de la SNCN. Précisions qu'en 2011, le processus de la SNACN a apporté certains avantages, même si Davie en a été exclu. Depuis, nous avons travaillé dur pour combler les lacunes décelées dans la précédente analyse. Cela nous donne une grande confiance dans notre capacité à traiter rapidement et efficacement de nouveaux écarts identifiés. ■

Qui nous sommes et ce que nous faisons

Qui nous sommes

Davie est le constructeur naval numéro un au Canada et un leader mondial dans la livraison des navires spécialisés et essentiels des gouvernements et des clients commerciaux. Fondé en 1825, Davie est le constructeur naval le plus expérimenté, le plus important et le plus performant du Canada. Notre main-d'œuvre de classe mondiale construit et entretient des navires complexes qui permettent à nos clients de protéger la sécurité nationale et économique et de répondre à des besoins commerciaux spécifiques.

Cadre stratégique de Davie

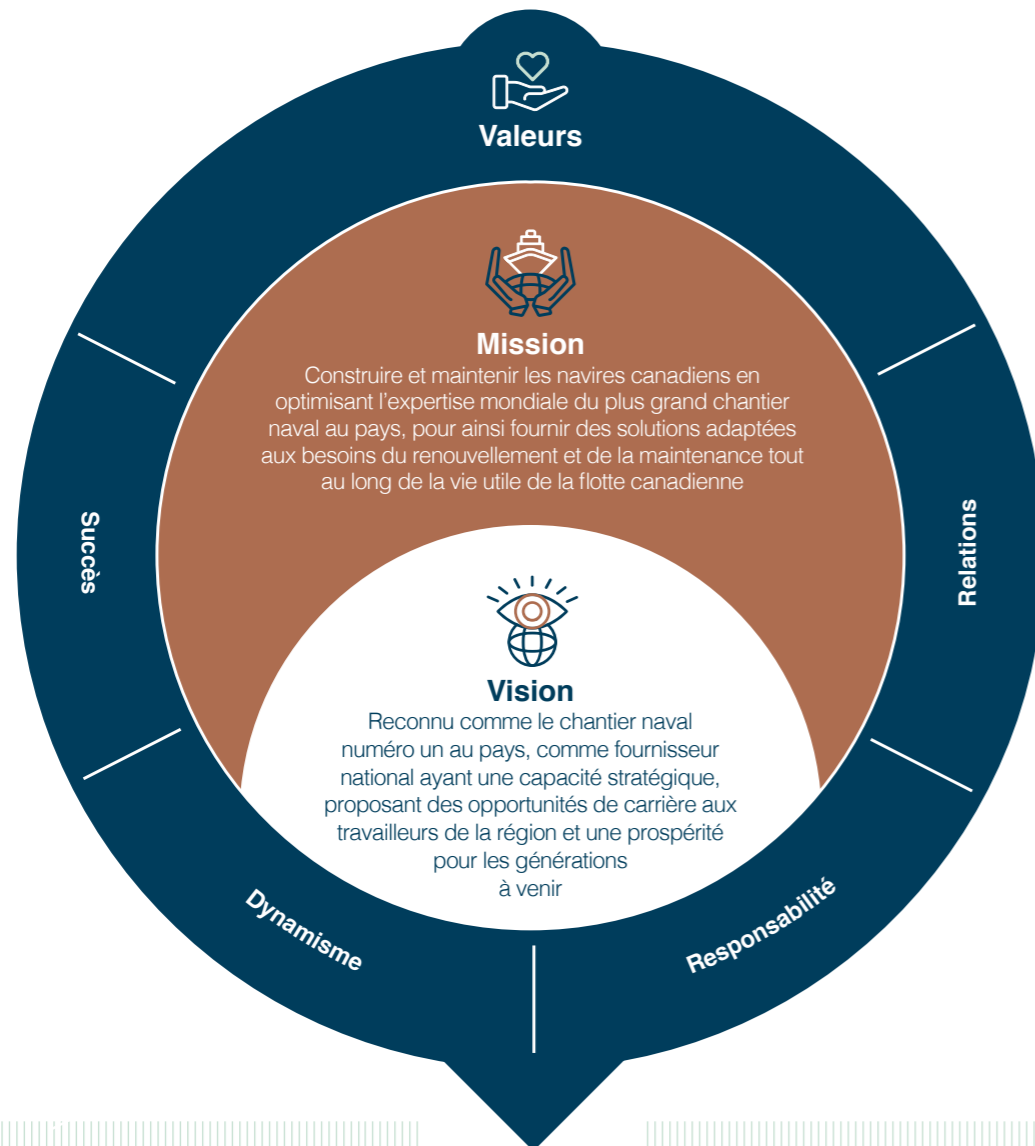

Stratégie

Maintenir et développer les activités maritimes de notre gouvernement

Se développer dans des secteurs complémentaires et sur les marchés internationaux



Fournir et partager une valeur durable avec nos parties prenantes

Investir et développer nos gens et notre culture

« Une des clés de notre succès consiste à identifier les tendances, les défis et les opportunités clés avant que notre client ne le fasse »

Lindsey Kettel, Vice-présidente exécutive

Ce que nous faisons

Construction et entretien des navires spécialisés de classe mondiale, essentiels, qui permettent à nos clients de protéger la sécurité nationale et économique et de répondre à des besoins commerciaux spécifiques.

1. Besoins des clients

- Identification précoce des tendances et des possibilités pour aider les clients
- Compréhension approfondie de ce qui constitue des produits et des services concurrentiels à valeur ajoutée
- Collaboration robuste et basée sur la confiance avec nos clients

2. Contrats

- Décennies de connaissance du processus des contrats fédéraux
- Identification des risques en se concentrant sur la création de valeur pour nos clients
- Expérience dans la réalisation des projets complexes dans les délais et le budget

3. Conception et développement

- Expérience approfondie en ingénierie pour créer les meilleurs produits de leur catégorie, sécuritaires et évolutifs
- Investissement dans les technologies et les capacités les plus récentes
- Partenariats canadiens et internationaux en matière de conception et d'autres éléments clés

Comment nous le faisons

5. Livraison et soutien tout au long du cycle de vie

- Réactivité et proactivité pour assurer un rendement efficace
- Expérience dans la réalisation de projets complexes dans les délais et les budgets
- Expérience éprouvée dans la réparation, le radoub, la modernisation et la conversion

4. Fabrication

- Exploitation des installations de construction les plus grandes et les plus performantes du Canada
- Amélioration continue des installations, des équipements et des nouvelles techniques
- Focus sur le leadership opérationnel – la sécurité est notre priorité essentielle



Nos secteurs

- Défense et gouvernement
- Passagers
- Commercial



Nos services

- Construction
- Conversion, réparation, entretien
- Soutien en service
- Spécialiste des technologies de brise-glaces



Nos ressources

- Gens
- Capital : Financier, intellectuel, naturel
- Infrastructures et équipements
- Technologies
- Relations



Notre création de valeur

- Sécurité nationale
- Financière
- Économique
- Sociale
- Environnementale
- Exportations
- Partenariats

Davie en chiffres

Générateur de valeur

Davie est le numéro un pour :



Capacité



Performance



Livraison



Approvisionnement



Histoire

Chaîne d'approvisionnement pancanadienne sans pareille

1 300+
fournisseurs
canadiens

10
provinces

9,3 G\$

Valeur du
carnet de
commandes

20,7 G\$

Valeur
d'opportunités
potentielle

Impact économique¹

Québec

Historique
(2012 à 2019)

Projeté²
(2020 à 2040)

Emplois créés
ou maintenus

1 890

Jusqu'à 3 835

Produit
économique
brut

2,6 G\$

Jusqu'à 15,4 G\$

Produit
intérieur
brut

1,3 G\$

Jusqu'à 8,3 G\$

Canada

Historique
(2012 à 2019)

Projeté
(2020 à 2040)

Emplois créés
ou maintenus

2 100

Jusqu'à 4 270

Produit
économique
brut

2,9 G\$

Jusqu'à 17,5 G\$

Produit
intérieur
brut

1,4 G\$

Jusqu'à 9,2 G\$

Installations
de Davie
Dimensions et
capacité de
production

580 000m²

Superficie du chantier
naval

2 180 m + 360 m

Cales sèches

53 000m²

Ateliers

5

Cales de constructions

900 m

Cales de service

700+

Navires livrés par Davie

Principaux projets réalisés en 2012-2020

Navire de construction
sous-marine



Traversier
à bicarburant



Navire de soutien militaire
de la classe Resolve



Prolongation de la durée
de vie des navires de la
Garde côtière



Faits saillants du carnet de commandes

Conversion des brise-glaces
de taille moyenne



Maintenance des frégates
de patrouille



Programme de construction
de brise-glaces



Construction d'un nouveau
traversier fédéral



Faits saillants sur les programmes potentiels

Nouveau brise-glace polaire



Maintenance des sous-marins
(VISSC2)



2^e navire de soutien militaire
de classe Resolve



Entretien des navires auxiliaires
(MWAVII)



Prolongation de la durée de
vie des navires GCC



~ 500 M\$

Nouveaux investissements
prévus



~ 40 %

des travailleurs de notre
industrie au Québec étaient
employés par Davie en 2019

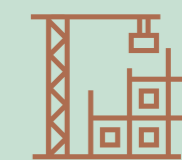

+1 G\$

investis dans des
programmes de construction
et dans les installations de
Davie depuis 2012



¹ Étude sur la contribution économique et sociale de Chantier Davie © 2020 Deloitte
² Note : Les chiffres projetés sont des fourchettes supérieures basées sur les programmes de travail confirmés et potentiels suivants : brise-glace de taille moyenne, de programme et polaire, HCWPC, programmes de traversiers de Transports Canada et du Québec. Ils ne tiennent pas compte de tous les projets potentiels futurs décrits dans cette publication.

Chronologie de Davie : 2012-2040

« Nous avons une occasion unique car le Canada est prêt à investir environ 50 à 60 G\$ en réaménagement et en soutien de sa flotte de navires nouveaux et existants »

Spencer Fraser, Directeur du développement commercial, Groupe Incoea

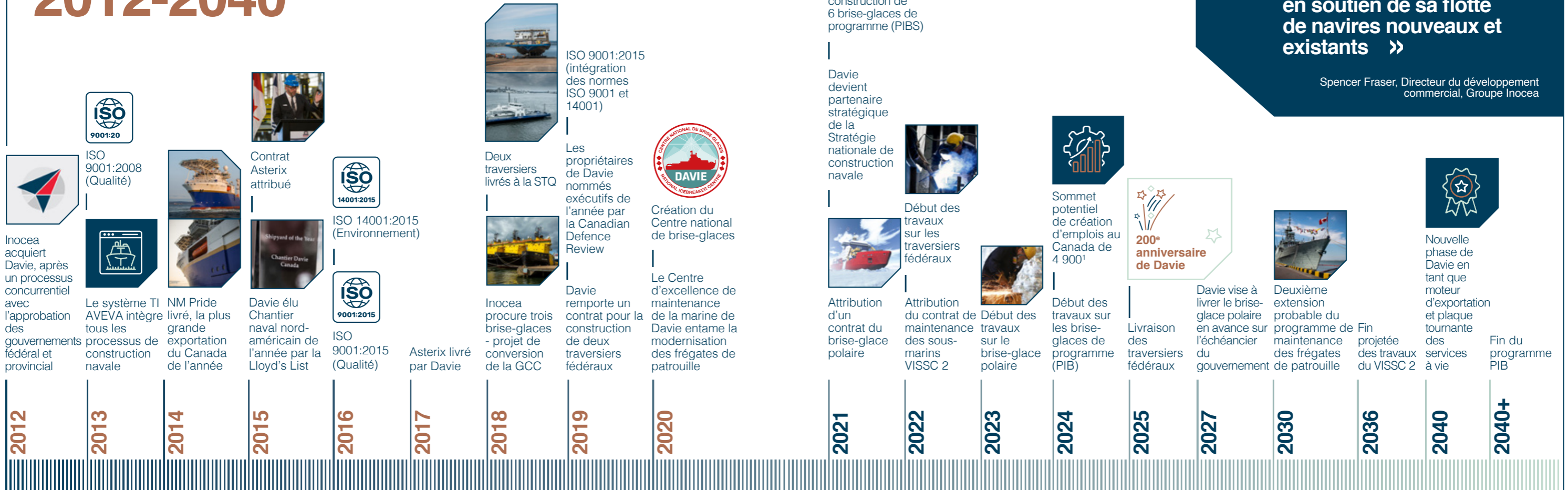

¹Étude sur la contribution économique et sociale de Chantier Davie © 2020 Deloitte. *Plateforme globale de soutien logistique, aérien et médical

10 navires qui ont façonné Davie

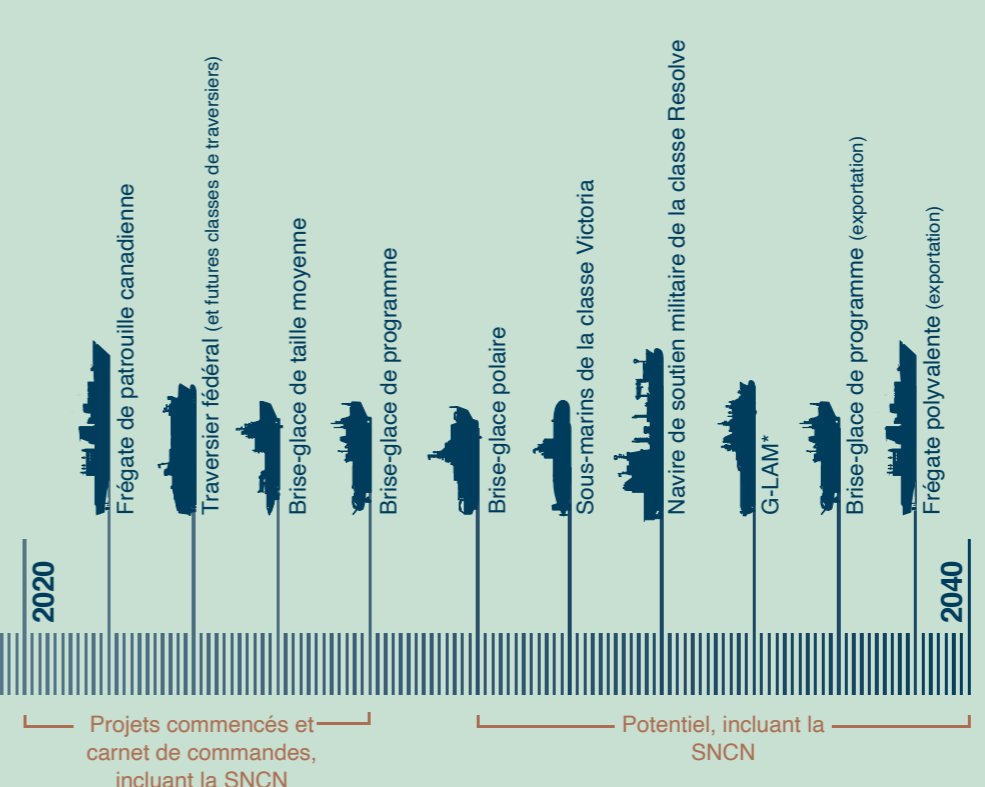
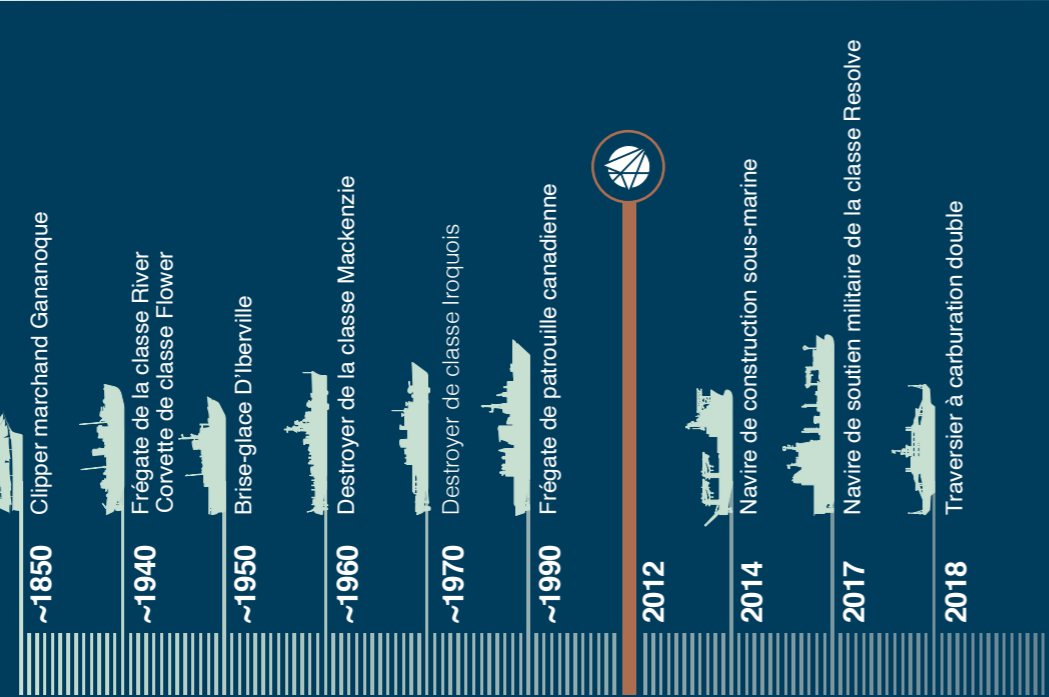

10 navires qui ont façonné Davie

Faits saillants de Davie



Le navire de soutien militaire de la classe Resolve, NM Asterix, a été livré en 2017 par Davie à FFS pour un contrat de services de soutien à long terme avec la Marine royale canadienne

Opportunité générationnelle : La SNCN en bref

Devenir un partenaire de la Stratégie nationale de construction navale (SNCN) grâce à l'apport de tous chez Davie. Notre rôle dans le plus vaste projet d'approvisionnement de la marine et de la défense du Canada est expliqué ici.

« Cette annonce est un jalon crucial dans notre adaptation à la stratégie pour répondre à l'évolution des besoins du Canada en matière de construction navale fédérale, tout en veillant à ce que la GCC dispose de l'équipement dont elle a besoin pour accomplir son important travail »

L'honorable Anita Anand, ministre des Services publics et de l'Approvisionnement, au sujet de l'annonce en décembre 2019 de la pré-qualification de Davie en tant que troisième partenaire stratégique de la SNCN

Les partenaires de la SNCN

Partenaires de la construction navale de la SNCN

Davie (Québec)

Irving (Nouvelle-Écosse)

Seaspan (Colombie-Britannique)

Départements fédéraux

Pêches et Océans

Défense nationale

Innovation, Sciences et Développement économique

Services publics et Approvisionnement Canada

~1990 Flotte fédérale vieillissante

Le programme fédéral de construction navale du Canada était en déclin en raison de décennies de sous-investissement, d'insuffisance de capacité et de moyens, de coûts montant en flèche et de retards de plusieurs années. Et ce, malgré le besoin pressant de renouveler une flotte dont 96 % des navires ont plus de 30 ans.

2010 Une nouvelle approche

Le gouvernement du Canada a lancé la Stratégie nationale d'approvisionnement en matière de construction navale (SNCN), plus grand accord de ce type dans l'histoire du pays.

Objectifs fondamentaux



Remplacer les flottes de la marine et de la Garde côtière pour soutenir la sécurité nationale et économique



Créer une croissance économique et des emplois durables



Soutenir un secteur maritime dynamique

Les piliers de la SNCN pour les programmes de construction de combat et de non-combat :



Construction de grands navires



Construction de petits navires



Travaux de réparation, de radoub et d'entretien

2011 Davie présélectionné pour la SNCN

Davie a été présélectionné comme techniquement conforme pour devenir partenaire de la SNCN. Bien qu'il dispose de 50 % de la capacité de production du Canada et soit prêt à construire des navires, il n'a pas été choisi en raison de sa mauvaise situation financière à l'époque. Or, des accords d'une valeur de 38 G\$ ont été accordés à deux chantiers plus petits, pour un montant total de plus de 70 G\$. Les experts de l'industrie ont soutenu à juste titre que l'exclusion de la capacité, des infrastructures et des gens de Davie signifiait que le Canada serait incapable de réaliser un programme de construction aussi ambitieux.

2012-2019 Le parcours de Davie vers l'inclusion dans la SNCN

Inoceca a acquis et relancé Davie en 2012 et a commencé à exporter des navires complexes pour le marché du pétrole et du gaz, à réparer les brise-glaces canadiens et a livré le navire de soutien militaire de la classe Resolve NM Asterix, le plus grand navire à être livré par un chantier canadien. En 2019, en raison d'une capacité insuffisante et de besoins opérationnels pressants, le gouvernement du Canada a lancé un processus pour ajouter un troisième chantier à ce qui était désormais connu sous le nom de Stratégie nationale de construction navale (SNCN).

2020-2040+ Davie à la barre d'une SNCN renouvelée

Davie s'est préqualifié pour la construction de grands navires afin de devenir un partenaire dans le cadre de la SNCN. Davie devait initialement livrer des brise-glaces. Aucun autre candidat n'a été retenu. L'analyse externe de Davie pour l'inclusion dans la SNCN a été réalisée en février 2020, l'étape suivante étant la négociation d'une entente-cadre.

Avantages de la SNCN



Travail garanti chez Davie jusqu'en 2040+



Transition d'une méthode de travail basée sur les projets à une méthode de travail basée sur les programmes



Contrats fédéraux de grande valeur



Milliers d'emplois durables créés



Croissance de la chaîne d'approvisionnement à l'échelle du Canada, y compris des milliers de PME



Contributions économiques majeures au Québec et au Canada par le biais des RIT



SNCN : baisse de coûts et productivité améliorée en comblant les lacunes identifiées



Favoriser le développement d'une grappe maritime dynamique, alignée sur la proposition de valeur de la SNCN



Créer un Centre d'excellence pour l'Arctique



Potentiel d'exportation international pour les navires essentiels

Nouvelle flotte de brise-glaces

6

Nouveaux brise-glaces de programme (PIB)



Programmes futurs potentiels de Davie

Nouveaux brise-glaces polaires



2^e Navire de soutien militaire de la classe Resolve



Construction de nouveaux sous-marins



Plateforme globale de soutien logistique, aérien et médical



Programmes exportables potentiels de Davie

Programme brise-glaces (PIBe)



Frégate polyvalente (GPF_e)



Navire de soutien au combat



Fierté du Québec

Fier d'être Québécois depuis 1825, Davie s'associe à la province pour s'assurer que leur riche patrimoine maritime commun nourrisse un avenir brillant jusqu'en 2040, et au-delà.

Davie est synonyme du riche patrimoine maritime du Québec, berceau de l'entreprise depuis près de 200 ans. Situé stratégiquement le long du fleuve Saint-Laurent à Lévis, Davie emploie des milliers de Québécois et contribue en milliards de dollars à la deuxième plus grande économie du Canada.

Davie est fièrement Québécois. L'économie, l'environnement et le tissu social de la province sont intimement liés à ses rivières, ses lacs et ses océans. La croissance de l'économie bleue du Québec est ancrée dans nos activités ainsi que dans les ports, l'exploration des ressources et le tourisme maritime et côtier.

Davie partage la vision du gouvernement du Québec d'une nation économiquement puissante affirmant son identité unique. Le Québec a connu d'énormes changements au cours de la dernière décennie et, avant la COVID-19, figurait parmi les économies croissant le plus rapidement au Canada. Davie s'engage à soutenir la relance économique post-COVID-19 et à faire en sorte que la prospérité soit vite rétablie au Québec.

La SNCN sera essentielle à la relance car elle offre des opportunités commerciales stables et à long terme. Le carnet de commandes de Davie s'échelonne jusqu'aux années 2040. Cela donne un nouveau souffle à Davie et à des milliers de ses fournisseurs et partenaires Québécois.

Les fournisseurs font partie intégrante du succès de Davie. Indépendante, l'Association des fournisseurs de Chantier Davie Canada a été fondée en 2018 et le nombre de ses membres augmente partout au Québec. L'Association leur offre une voix unique et renforce les chaînes d'approvisionnement dans tout le Canada (voir l'entrevue de Pierre Drapeau ci-dessous).



Davie contribue à la prospérité à long terme du Québec et inspire une nouvelle génération d'entrepreneurs québécois, d'industriels et de constructeurs navals. »

Frederik Boisvert, Vice-président, Affaires publiques



Questions et réponses

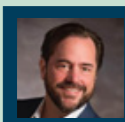

Pierre Drapeau

Vice-président, Association des fournisseurs de Chantier Davie Canada (AFDCDC)

1 Que pensez-vous des progrès accomplis par l'AFDCDC?

C'est une grande réussite pour le Québec et le Canada. Elle n'a été créée qu'au début de 2018, mais compte déjà plusieurs centaines de membres à l'échelle du pays, dont une grande partie de PME dynamiques provenant des 13 régions du Québec

2 Pour les fournisseurs, en quoi Davie est-elle différente des autres entreprises?

Depuis 10 ans, sous la direction d'Inoceca, Davie livre des navires complexes et essentiels au Canada. Dès le début, les propriétaires ont compris que la relation de travail avec

les fournisseurs était aussi importante que celle avec leurs propres employés, leurs capacités, leurs systèmes et leurs équipements.

3 En quoi l'AFDCDC se démarque-t-elle?

C'est un partenariat. Les fournisseurs sont fidèles à Davie car ils sont respectés et bien payés, même quand Davie était exclue de la SNCN.

La voix puissante et unie de l'AFDCDC pour l'inclusion de Davie dans la SNCN a eu un grand impact. On est maintenant bien placés pour bénéficier des contrats que Davie obtient dans le cadre du renouvellement de la flotte canadienne. Cette collaboration a été une porte d'entrée vers des possibilités d'exportation pour de nombreuses entreprises québécoises.

4 Quelle est la prochaine étape pour l'Association?

Poursuivre notre engagement avec tous les fournisseurs, bien sûr. On doit s'appuyer sur les comités régionaux mis en place l'année dernière en incluant tous les fabricants importants. On envisage aussi un nouveau mécanisme de reconnaissance. Davie démontrerait officiellement sa gratitude envers ses fournisseurs, ce qui renforcerait le sentiment d'appartenance et la fierté de nos membres. On veut que Davie soit la fierté du Québec, un partenaire fiable et engagé qui tient ses promesses, collaborant avec des fournisseurs bien récompensés et profitant de nombreux autres projets à venir.

Les Centres d'excellence

Davie fait du Québec une destination mondiale pour un éventail de services et de capacités. Par exemple, le Centre national de brise-glaces renouvelle la flotte de brise-glaces du pays et devient une plaque tournante mondiale pour l'expertise arctique. Il s'agira d'un pilier clé du pôle maritime du Saint-Laurent, créant une valeur économique à long terme et inspirant la prochaine génération d'entrepreneurs, d'industriels et de constructeurs navals québécois.

Grappe de la SNCN

La SNCN met l'accent sur le développement d'un pôle dynamique de construction navale en renforçant les liens entre Davie, d'autres grands entrepreneurs, les fournisseurs, les communautés et les institutions de recherche.

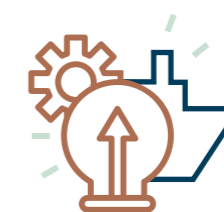

Grappes maritimes interconnectées

Davie joue un rôle de premier plan dans la création et le développement de grappes d'entreprises de classe mondiale afin de promouvoir une croissance maritime durable qui profitera au Québec et au Canada.

Stratégie maritime du Québec

Davie défend la Stratégie maritime du Québec visant à favoriser une croissance durable grâce à une puissante grappe industrielle au profit de tous. Cette stratégie vise à revitaliser les économies régionales en favorisant la création de jusqu'à 30 000 emplois et des investissements de 9 G\$ d'ici 2030.

Corporation du Pôle maritime du Saint-Laurent (CPMSL)

Davie, conjointement avec les constructeurs navals du Québec, a créé la CPMSL pour promouvoir l'innovation, la compétitivité économique et la recherche et développement au sein des industries de la construction et de la réparation navales d'ici. La CPMSL vise à s'étendre aux Grands Lacs pour faciliter une plus grande intégration de l'industrie maritime du centre du Canada.

Supergrappe de l'économie océanique du Canada (SEOC)

Davie soutient la SEOC l'une des cinq lancées en 2018. Incluant le transport maritime et la défense, la Supergrappe vise à positionner le Canada comme chef de file mondial de l'innovation durable dans le domaine des océans.



Asterix : Multiplicateur de force

Le projet Resolve, lancé par Davie en 2015, visait à convertir un porte-conteneurs commercial de 1 700 EVP en un navire de soutien au combat de premier plan pour le gouvernement canadien. Le NM Asterix, le premier navire de soutien militaire de la classe Resolve de la MRC, en est le résultat. Il a connu un succès retentissant depuis son déploiement en 2017, prêt à soutenir les opérations de combat, l'aide humanitaire et le secours en cas de catastrophe dans le monde entier

NM Asterix - innovateur sur plusieurs plans :

- ✓ Converti en navire de soutien militaire en un temps record de 18 mois
- ✓ 26 000 tonnes, le plus grand navire militaire livré par un chantier canadien
- ✓ Livré à 25 % du coût du navire de soutien interarmées proposé
- ✓ Financé à titre privé par Inoceca, sans risque ni coût pour le Canada
- ✓ Appartient à la société sœur de Davie, Federal Fleet Services (FFS)
- ✓ Opéré par un équipage combiné de FFS et de la Marine royale du Canada



Installations médicales et humanitaires pouvant accueillir jusqu'à 350 personnes

Conteneurs de stockage secs et réfrigérés



Hélicoptère et hangar pour le soutien et la maintenance

Système intégré de la navigation, de la machinerie et du contrôle des dommages



Raccordements terre-mer : électricité et eau

Ravitaillement en mer de type OTAN



Soutien contre le terrorisme dans la mer d'Oman - FOM 150



Déploiement record de 502 jours réalisé en août 2019



30 811 000 litres de carburant de navire livrés



40 navires de guerre alliés ravitaillés



197 opérations d'approvisionnement effectuées



7x LE TOUR DU MONDE

150 721 milles marins parcourus



12 marines internationales soutenues



Un déploiement record de 502 jours



« Resolve a été une approche incroyablement innovante qui a mené à l'Asterix - un navire étonnant qui améliorerait la capacité de soutien de toute marine sur tous les théâtres d'opérations. »

Gilles Couturier, Chef de la direction de FFS et contre-amiral retraité de la Marine royale canadienne

Le navire le plus écologique



NM Asterix, premier navire militaire à joindre les rangs du programme de certification environnementale - Alliance verte. Il est équipé du système de micro-gazéification automatique (MAGS) de Terragon (Qc), une technologie de pointe écologique pour la conversion d'une variété de déchets en énergie thermique. Le MAGS est également homologué pour l'Arctique.

Innovation canadienne

NM Asterix est équipé d'une technologie militaire canadienne de classe mondiale permettant aux PME de rechercher et d'obtenir des opportunités d'exportation.



Potentiel d'exportation de la classe Resolve

Cette conception multifonctionnelle a attiré l'attention des marines internationales. Des discussions sont en cours sur le potentiel d'un deuxième navire de la classe Resolve. Class Ship.



1 400

Canadiens ont construit et livré le NM Asterix en un temps record de 18 mois

6 000

tonnes de travaux d'acier pour l'Asterix ont été réalisés en moins d'un an

85 %

du projet Asterix a été réalisé au Canada par des fournisseurs canadiens

Incubateur d'innovation

Un des facteurs clés du succès de Davie a été sa capacité à identifier continuellement les besoins futurs de ses clients et à rechercher et développer les meilleures solutions possibles.

Notre volonté d'identifier, de satisfaire voire dépasser les besoins futurs de nos clients est tenace. En tant que leader canadien de la construction de navires de pointe spécialisés, nous scrutons le monde à la recherche des dernières avancées technologiques tout en suivant de près les développements dans les domaines de la fabrication, de la réglementation, des finances, de la géopolitique et de l'environnement. Nous protégeons notre propriété intellectuelle, et maximisons le potentiel de commercialisation et l'exportabilité de notre travail. Nous recherchons et développons des solutions en collaboration avec nos clients, nos équipes hautement qualifiées et nos partenaires stratégiques.



Notre volonté d'identifier, de satisfaire et même de dépasser les besoins futurs de nos clients est tenace. »

Ron Pearson, Vice-président, Ingénierie

Sous-marin X

Les sous-marins canadiens vieillissants passent de moins en moins de temps en mer, avec zéro heure en 2019. La flotte atteint un âge avancé, en plus de chercher à maintenir l'efficacité opérationnelle des sous-marins existants, Davie explore des partenariats à l'étranger pour fournir une solution canadienne intégrée pour le sous-marin du futur.

PIB (pour l'exportation)

Au Canada, seul Davie a la capacité, l'aptitude et l'expérience pour livrer des plateformes de déglacage essentielles, également destinées à l'exportation. Les 6 brise-glaces lourds du programme (PIB), qui seront construits en vertu de la SNCN, seront un témoignage de l'ingéniosité et de l'expertise canadiennes. Les PIB(e) répondront aux besoins actuels et futurs des clients internationaux.

Les secteurs ciblés incluent



Conception et ingénierie



Soutien en service



Fabrication

Plateforme globale de soutien logistique, aérien et médical (G-LAM)

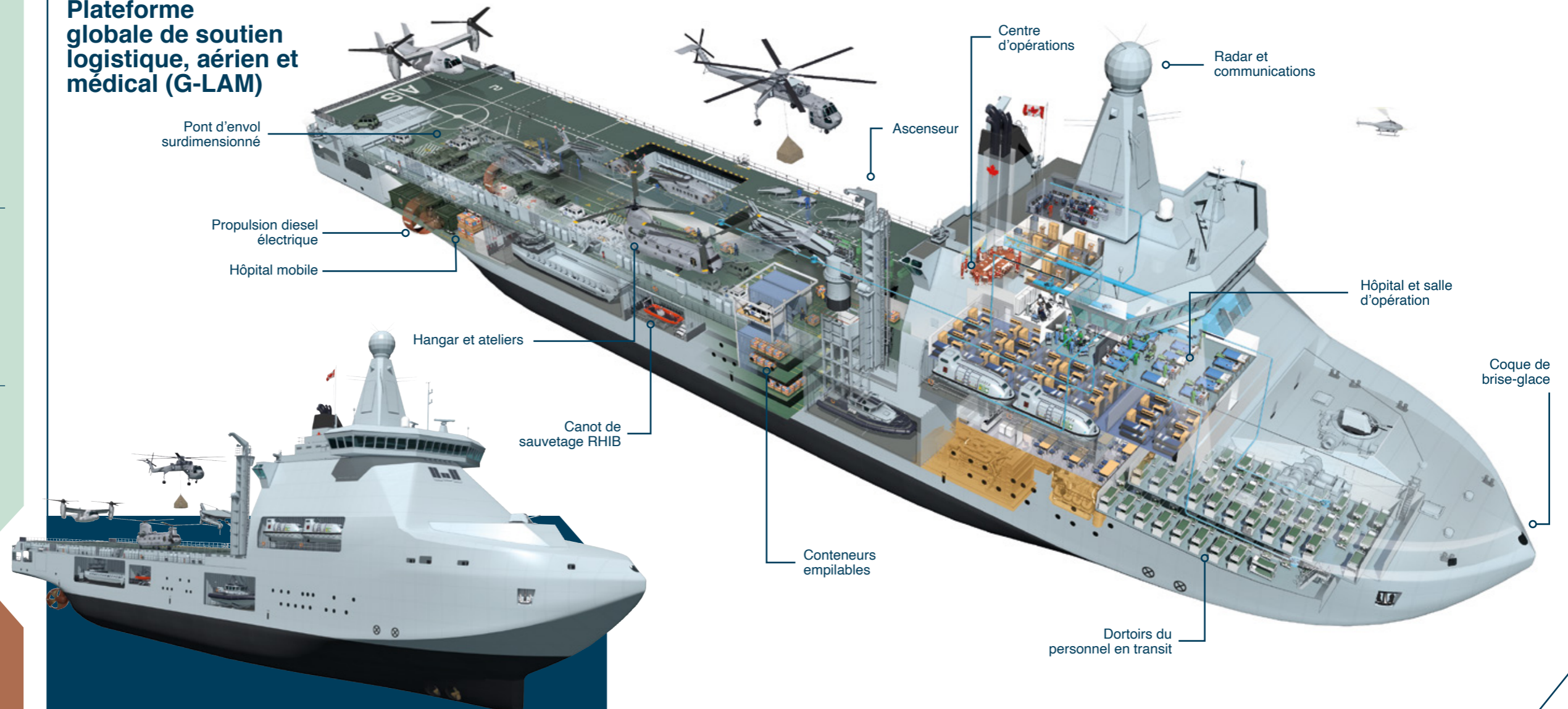

CASFI

L'initiative stratégique canado-australienne de lutte contre les incendies (CASFI) est une solution complète visant à améliorer les capacités de lutte aérienne contre les incendies qui existent au Canada et en Australie. Solution à financement privé, elle s'appuie sur l'expertise éprouvée des deux principaux constructeurs d'avions canadiens et de Davie pour fournir les avions et un navire de transport adaptés afin de déplacer la capacité entre les deux pays lors de deux saisons de risque d'incendie.

Le monde a changé et la probabilité d'une guerre entre États souverains, surtout en mer, ne cesse de diminuer. Plus fréquentes aujourd'hui sont les opérations antiterroristes, la contre-insurrection, l'aide humanitaire et les secours en cas de catastrophe. Les frégates ont historiquement été la plateforme la plus utilisée dans la flotte navale, mais ce sont les navires polyvalents qui le sont aujourd'hui. Le G-LAM est un navire de soutien polyvalent conçu pour soutenir la politique étrangère du Canada dans un paysage géopolitique et climatique mondial en pleine transformation, en donnant la priorité au maintien de la paix, à l'aide humanitaire et aux efforts de secours en cas de catastrophe.

GPFe (pour l'exportation)

Riche de plusieurs décennies d'expérience dans la livraison des plus grands navires de combat du Canada, Davie évalue des modèles de frégates peu coûteux et adaptés aux besoins, qui pourraient être construits pour l'exportation. Le GPFe multi-rôle de Davie aurait des capacités de maintien de la paix, d'aide humanitaire et de combat. Cela pourrait créer une exportation durable pour l'industrie canadienne.

Nouvelle génération d'infrastructures pour la construction navale

Davie est le plus expérimenté, le plus grand et le plus compétent chantier du pays. Le programme d'amélioration continue nous a permis de prospérer en tant que seul méga chantier du Canada et partenaire multigénérationnel dans le cadre de la SNCN.



Davie investit dans des équipements, des systèmes et des processus à la fine pointe.

Travaux de plusieurs millions de dollars en cours pour la modernisation de la cale sèche Lorne.

Davie est un atout unique et indispensable pour la sécurité nationale du Canada et de nombreux clients internationaux. Aujourd'hui, notre chantier, de loin le plus grand et le plus performant du pays, se prépare à devenir un partenaire multigénérationnel du gouvernement canadien, en renouvelant la flotte fédérale dans le cadre de la SNCN. Le Centre national de brise-glaces de Davie va ainsi construire une nouvelle flotte pour la GCC.

L'ampleur et la capacité de production de Davie sont sans précédent. Nos ateliers de fabrication, la meilleure main-d'œuvre du secteur et une chaîne d'approvisionnement pancanadienne peuvent produire jusqu'à 9 000 t d'acier par an. Notre cale sèche Champlain de 351 mètres accueille les plus grands navires. Un navire de 200 mètres a déjà été construit sur nos cales de halage, aussi utilisées pour l'assemblage de grands blocs et le lancement de navires.

Ces derniers 10 ans, nous avons réalisé des investissements modernisant nos installations, nos équipements et machines de production, nos bureaux et le système de planification des ressources de l'entreprise (PRE). Davie a apporté des améliorations de plusieurs millions à la cale sèche Lorne pour la maintenance et la modernisation à long terme des frégates de la MRC et pour les contrats de soutien en service ultérieurs.

Dans le cadre du processus de la SNCN, nous prévoyons investir ~500 M\$ pour garantir que Davie, en tant que premier constructeur naval du Canada, reste un constructeur efficace et rentable des navires les plus complexes et essentiels.



Davie continuera à investir pour s'assurer que nous restons un constructeur efficace et rentable des navires les plus complexes et essentiels. »

Richard Allie, Vice-président, Opérations

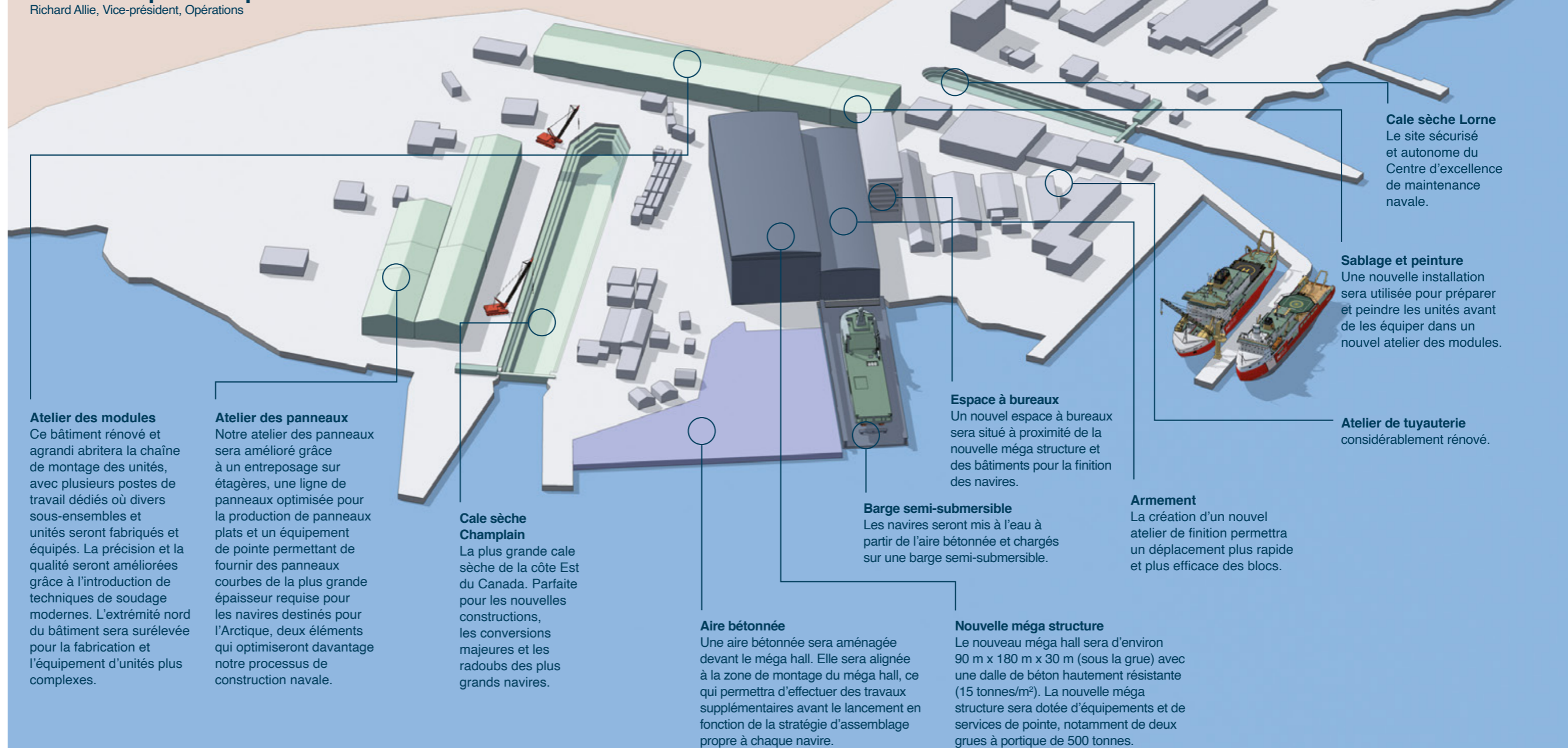

Centre national de brise-glaces

Le besoin d'une flotte de brise-glaces moderne, polyvalente et efficace n'a jamais été aussi grand. Davie est le site du Centre national de brise-glaces du Canada et est depuis 70 ans un chef de file mondial dans la livraison de brise-glaces polaires essentiels.



Davie est le meilleur constructeur de brise-glaces du Canada. Il est un leader mondial dans cette technologie spécialisée depuis la livraison du NGCC D'Iberville en 1952, qui est devenu le premier brise-glace lourd moderne du Canada.

Au cours des sept dernières années, Davie a réalisé la modernisation et le radoub de nombreux grands brise-glaces de Garde côtière canadienne (GCC), notamment en étant la base de réparation exclusive du brise-glace lourd canadien actuel, le NGCC Louis S. St-Laurent. En 2018, Davie a également livré le NGCC Captain Molly Kool, le premier nouveau brise-glaces de la GCC depuis plus de 25 ans.

Aujourd'hui, avec un carnet de commandes de nombreux navires étalé sur plusieurs années, Davie continue d'être à la fine pointe de la conception, de l'ingénierie et de la construction d'une nouvelle génération de brise-glaces polaires polyvalents.

Davie est le Centre national de brise-glaces au Canada



Le partenaire de choix du Canada en matière de brise-glaces polaires, aujourd'hui et pour l'avenir



Carnet de commande contenant plusieurs brise-glaces dans le cadre du partenariat en vertu de la SNCN



Décennies d'expertise à la fine pointe de la technologie en matière de construction et entretien de brise-glaces



Expérience prouvée de livraison de brise-glaces polaires et autres navires essentiels pour le Canada



Emplacement stratégique : Est du Canada, fleuve Saint-Laurent, Grands Lacs, Océan Atlantique, Arctique



Main d'œuvre de classe mondiale et chaîne d'approvisionnement pancanadienne de plus de 1 300 entreprises



Seul chantier ayant la capacité et l'expérience pour construire la flotte entière de brise-glaces canadiens



Futur leader mondial et exportateur de la technologie canadienne de brise-glace polaire



Moteur économique pour le Québec et le Canada

Carnet de commandes pluriannuel et projets potentiels

3 brise-glaces de taille moyenne (intérimaires) – MIB



Les Tor Viking et Balder Viking sont en conversion chez Davie pour devenir des brise-glaces de taille moyenne de la GCC. Le NGCC Captain Molly Kool a été livré avec succès en 2018.

6 brise-glaces de programme – PIB – nouvelle construction



Dans le cadre de la Stratégie nationale de construction navale (SNCN), Davie construira six brise-glaces de programme lourds (PIB) afin de fournir à la GCC les moyens et la capacité de répondre aux besoins actuels et futurs. Les travaux sur les PIB devraient commencer en 2024 et se terminer en 2041.

1 - 2 brise-glaces polaires



Un ou deux brise-glaces polaires pourraient être ajoutés au carnet de commandes de Davie dans le cadre de la SNCN. Davie peut livrer le premier, le remplacement du NGCC Louis S. St-Laurent, en avance sur l'échéancier actuel du gouvernement.



« Davie construit la nouvelle flotte de brise-glaces polaires canadiens et devient rapidement une plaque tournante mondiale en matière d'expertise arctique. »

John Schmidt, Vice-président senior, Programmes commerciaux et gouvernementaux

Moteur économique

Grâce au soutien du gouvernement du Québec, Davie est un promoteur de la Stratégie maritime du Québec et de la création d'un pôle maritime afin de faire du Québec une destination mondiale pour un large éventail d'activités maritimes.

Davie est aussi un important contributeur économique au Québec et au Canada. Depuis 2012, il a généré une production économique brute de 2,9 G\$. Au cours de cette période, il a créé ou maintenu 2 100 emplois à temps plein bien rémunérés. Davie est partenaire et partage son succès avec plus de 1 300 fournisseurs dans les 10 provinces. Le Centre national de brise-glaces aura du travail garanti jusqu'à dans les années 2040 et offrira d'importantes possibilités d'exportation pour l'économie canadienne.

Orientation future

Une flotte de brise-glaces modernes, polyvalents et efficaces n'a jamais été aussi nécessaire. Ces navires uniques bénéficient à tous les Canadiens en protégeant et en renforçant l'économie, la sécurité, la souveraineté et l'environnement marin.

En raison des changements climatiques, la région arctique est au cœur des stratégies politiques et commerciales internationales. Avec le recul des glaces, les routes commerciales transpolaires deviendront de plus en plus navigables et l'exploitation des ressources naturelles de l'Arctique augmentera inévitablement. Des risques importants en découleront. Des brise-glaces modernes sont indispensables pour assurer la sécurité de la navigation et de l'environnement, car l'Arctique devient une ruche d'activités fédérales, scientifiques et commerciales.



Faits saillants du programme de brise-glaces

- Faits saillants du programme de brise-glaces
- Les PIB seront le pilier de la flotte de brise-glaces de la GCC
- Les PIB navigueront dans des conditions de glace difficiles et soutiendront les missions arctiques en hiver et en été
- Les PIB maintiendront une progression continue de 3 nœuds dans 1,4 mètre de glace
- Les PIB auront une autonomie d'environ 20 000 milles marins à une vitesse de croisière de 12 nœuds sans ravitaillement

Partenaire à vie

Proposer des solutions pendant toute la durée de vie utile d'un navire (TLS) est d'intérêt majeur et reste un domaine de croissance pour Davie, qui est le seul fournisseur de services complets.

Chez Davie, maintenir et assurer le rendement optimal d'un navire tout au long de sa vie utile est aussi important que sa construction.

Les TLS sont un domaine d'intérêt et de croissance pour Davie. Le Canada devrait dépenser entre 50 et 60 G\$ au cours des 30 prochaines années pour entretenir, radouber et soutenir sa flotte de navires, permettant ainsi de créer des milliers d'emplois et de maintenir une chaîne d'approvisionnement à l'échelle du pays.

L'investissement dans nos installations et l'amélioration continue de nos capacités ont renforcé notre position en tant que seul fournisseur de services complets au pays. Nous sommes un guichet unique pour la conception, la construction, la conversion, la réparation, l'entretien et la maintenance jusqu'en fin de vie utile.

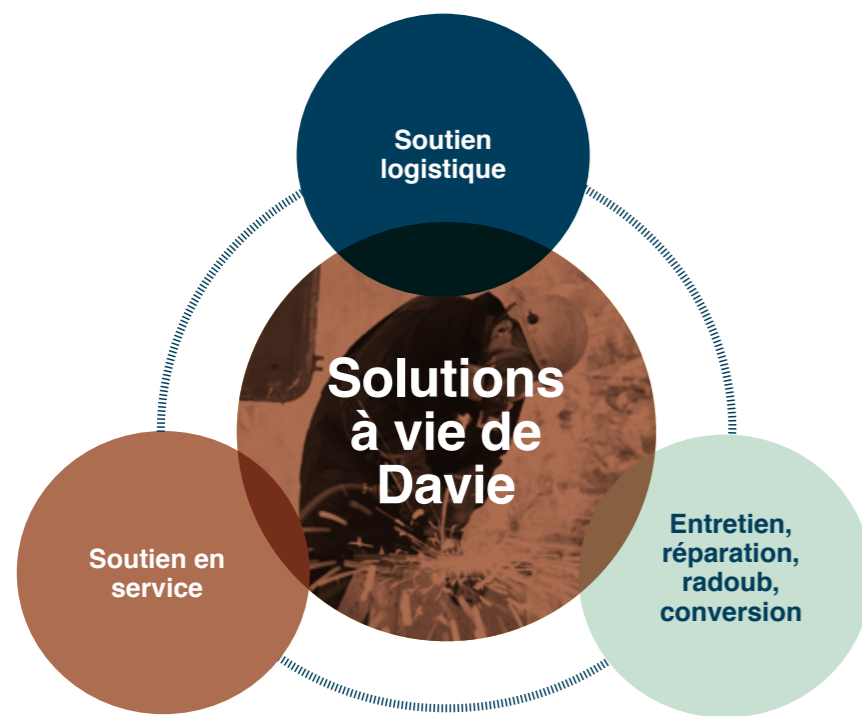

Centre d'excellence de maintenance navale

En août 2020, le NCSM St. John's a été la première frégate depuis une génération à revenir pour des travaux importants chez Davie, le chantier qui abrite le Centre d'excellence de maintenance navale. Ayant participé au programme initial de construction de la frégate dans les années 1990, nos équipes ont une connaissance approfondie de ces navires et de leurs exigences en matière de cycle de vie. Ceci est une importante valeur ajoutée pour notre client.

Notre cale sèche Lorne a été transformée en une installation autonome, sécurisée au niveau militaire, pour effectuer des radoubs de mi-vie et de maintenance à long terme sur les frégates de patrouille de la Marine royale canadienne (MRC). Ces périodes de mise en cale sèche sont essentielles pour s'assurer que les frégates sont prêtes à tout moment à effectuer des tâches navales essentielles sur le plan national et international.

Ce contrat de 500 M\$ sur les périodes de travaux de la classe Halifax (HCWPC) est d'une durée initiale de cinq ans. Sa durée et sa valeur devraient augmenter à mesure que des lots de travail seront ajoutés. Au cours des 20 prochaines années, grâce à ce programme, Davie pourrait contribuer jusqu'à 2,7 G\$ en production économique brute à l'économie canadienne ainsi qu'à des recettes gouvernementales allant jusqu'à 330 M\$, tout en créant ou en maintenant jusqu'à 2 660 emplois à temps plein, selon une analyse de Deloitte datant de 2020.

Le NCSM St John's dans la cale sèche Lorne en août 2020



Le NGCC Des Groseilliers a fait l'objet de travaux exhaustifs chez Davie dans le cadre du programme de prolongation de la durée de vie des navires



Le NCSM St John's est entré dans la cale sèche Lorne en juillet 2020

Programmes de prolongation de la durée de vie des navires

La GCC a mis en place un programme de prolongation de la durée de vie des navires (VLE) pour trois brise-glaces vieillissants de type 1100, qui fonctionnent toute l'année en offrant le service de soutien surtout sur la côte Est du Canada. Les travaux devraient commencer en 2022, à raison d'un navire par année. La valeur du contrat de chaque navire est de l'ordre de 75 M\$.

Contrats de soutien en service

VISSC II

Davie, en tant que membre dirigeant de la Canadian Submarine Alliance, a été présélectionné pour le contrat de soutien en service des sous-marins diesel-électriques de la classe Victoria du Canada, acquis auprès du Royaume-Uni en 1998. La flotte de VISSC a une durée de vie opérationnelle prévue jusqu'en 2035. Davie et ses partenaires s'appuieront sur leur expérience pour améliorer les capacités de soutien du Canada pour ces ressources hautement stratégiques en matière de sécurité nationale. Le VISSC II est un contrat de 15 ans, d'une valeur de 3 G\$, qui devrait être attribué en 2022.

MWAV

Davie a été présélectionnée, dans le cadre d'un consortium avec Serco, pour le contrat de soutien en service des navires auxiliaires de guerre mineurs (MWAV ISSC). Un contrat de 15 ans d'une valeur de 1,8 G\$ couvrant la gestion de la maintenance du soutien en service de plus de 100 navires auxiliaires de soutien de la MRC.

Davie : Nos gens et notre culture



Le NCSM St John's entre dans la cale sèche Lorne en août 2020

L'Esprit de Davie pour une nouvelle génération

Davie est un employeur important au Québec et au Canada, et ses gens et sa culture sont parmi ses attributs les plus forts. Ayant des décennies de travail devant lui, Davie se veut une entreprise de choix pour les talents les meilleurs et les plus prometteurs.

Les gens sont la force de notre entreprise

Depuis 2012, Davie a créé et maintenu une moyenne de 2 100 emplois à temps plein bien rémunérés et a fourni au Canada une production économique totale de près de 3 G\$. Le total des gains et des revenus supplémentaires des employés s'est élevé à 910 M\$ et Davie a versé 330 M\$ en impôts et autres recettes publiques¹. Aujourd'hui, avec des décennies de travail devant nous, notre contribution sera sans précédent dans l'histoire de Davie.

Investir dans nos ressources humaines et les développer est une priorité stratégique. En tant que partenaire de la SNCN, Davie passera d'une orientation projet à une méthode de travail axée sur les programmes, et sera une entreprise de choix pour des carrières variées et enrichissantes.

L'un des principaux défis sera de recruter le personnel nécessaire à la croissance de nos activités. Ainsi, l'entretien de relations positives et tournées vers l'avenir entre Davie, nos employés et les syndicats restera une priorité absolue.

Nous accordons priorité à l'identification et à la préparation des dirigeants pour la succession dans les rôles clés à la pérennité de notre succès. Les initiatives en cours comprennent

un exercice de planification de la succession à l'échelle de l'entreprise.

Davie s'engage à assurer la formation, l'amélioration des compétences et le développement professionnel de tous les employés : des programmes structurés, une formation sur le terrain, des projets spéciaux et des rotations de rôles.

Nos produits et services de classe mondiale sont créés et fournis à nos clients par une main-d'œuvre diversifiée. Recherches actives des talents du Québec, du Canada et du monde entier.

Grâce à ses installations uniques, Davie développe et entretient des relations de travail avec un nombre croissant d'établissements d'enseignement, notamment des établissements de formation maritime comme l'Institut maritime du Québec et des collèges et universités comme les cégeps et le MBA de l'Université Laval.

À l'avenir, notre Esprit de Davie unique continuera d'être au cœur de notre culture d'entreprise, inspirant nos employés à atteindre leur plein potentiel et à maximiser leur contribution à notre succès dans les années à venir.



En tant que partenaire dans le cadre de la Stratégie nationale de construction navale, Davie sera une entreprise de choix pour un éventail de carrières variées et enrichissantes

Stephen O'Brien, Chef des opérations et Directeur général



L'Esprit de Davie est notre point de référence. Ce sentiment unique de fierté, de passion et d'engagement collectifs est une source d'avantage concurrentiel durable. Il est incarné par une attitude indomptable, qui nous pousse à fournir le meilleur travail, même face à de grands défis. L'Esprit de Davie fait tomber les barrières et les hiérarchies pour garantir que les opinions et les idées soient accueillies de partout et de tous dans notre organisation.



Priorités et initiatives stratégiques

Ce sont les gens de Davie qui sont à l'origine de notre succès et confirment notre position parmi les principales entreprises industrielles du Québec et du Canada. Notre priorité stratégique est d'investir dans nos gens et de renforcer notre culture.

Investir dans nos gens – Créer des carrières stimulantes et gratifiantes

- Recrutement proactif - régional, provincial, national, international
- Planification dynamique de la succession et du développement de carrière
- Formation et développement complets
- Récompense et reconnaissance des réalisations et de la performance

Renforcer notre culture – Une main-d'œuvre engagée et un lieu de travail engageant

- Nous croyons en une culture d'intégration fondée sur l'équité, le mérite et le respect, qui aide nos gens à réaliser leur potentiel. Nos employés personnifient nos valeurs fondamentales : Succès | Dynamisme | Responsabilité | Relations
- Renforcer notre objectif : se concentrer sur les raisons pour lesquelles nous faisons notre travail, pour inspirer, motiver et inspirer un sentiment d'appartenance pour bâtir un avenir prospère ensemble.
- Chez Davie, travailler en toute sécurité est primordial et s'inscrit dans une démarche de qualité et de productivité. Ces engagements s'étendent à tous les employés, sous-traitants, fournisseurs et partenaires.



Mariska Potvin-Chretien au travail sur le NGCC
Jean Goodwill, conversion de brise-glace de taille moyenne

Davie croit en une culture inclusive et recherche activement des talents au Québec, au Canada et partout au monde

Questions et réponses



Questions pour Benoit Chassé
Vice-président,
Ressources humaines

1 Quelle est votre vision du développement des gens et de la culture chez Davie?

Nous disposons d'une formidable base de départ tant au niveau régional, provincial que national. Nous avons l'intention d'être reconnus parmi les employeurs de choix au Québec et au Canada. Une entreprise où les gens peuvent s'épanouir, faire une différence et atteindre un grand objectif au sein du meilleur constructeur naval du

2 Comment Davie offre-t-il une carrière viable comparativement aux autres industries?

Pour la première fois depuis des décennies, Davie entre dans une période de croissance et de prospérité prolongée. La Stratégie nationale de construction navale est une occasion unique de bâtir un avenir sûr et prospère pour le Québec et le Canada. Un ensemble de rôles clés et de parcours professionnels viables s'ouvrent

aux employés actuels et aux nombreux nouveaux employés qui seront recrutés. Il convient également de noter que la construction navale, en tant qu'élément de l'industrie maritime canadienne dans son ensemble, offre de nombreux parcours de carrière avec des salaires compétitifs et des possibilités d'évolution.

3 Que diriez-vous à quelqu'un qui envisage de rejoindre Davie?

N'hésitez pas! Contactez-nous dès aujourd'hui. Aucune autre entreprise ne peut offrir une telle possibilité d'avoir un impact important autant aujourd'hui qu'à long terme.

Questions et réponses



Questions pour Ann Gingras

(dirigeante syndicale)
Présidente du Conseil central de Québec-Chaudière-Appalaches (CSN)

1 Est-il gratifiant que Davie ait du travail assuré pour de nombreuses années dans le cadre de la Stratégie nationale de construction navale?

Depuis 2011, lorsque le gouvernement a choisi deux autres chantiers navals pour la stratégie nationale, nous avons été partout pour faire comprendre qu'il s'agissait d'une injustice qui devait être corrigée et que Davie devait être reconnu pour ce qu'il est : le meilleur chantier naval du Canada. Notre stratégie, qui consiste à se concentrer sur ce qu'est Davie et sur le potentiel qu'il a, n'a pas changé. Le fait que cela ait pris autant de temps laisse un goût quelque peu amer.

2 A-t-il été difficile de convaincre les parties prenantes de soutenir Davie?

Nous avons répondu aux doutes par le sérieux du propriétaire : il était là pour le long terme, il allait accepter tous les contrats, il était prêt à investir. Nous sommes parvenus à un consensus au Québec pour soutenir Davie, pour soutenir ses travailleurs et nous avons reconnu l'impact majeur sur l'économie locale. Nous sommes allés au-delà de notre cercle syndical pour promouvoir Davie. Le maire de Lévis, Gilles Lehouillier, était un grand partisan et voulait que Davie soit exploité au maximum de son potentiel en tant que plus grand chantier du Canada.

3 Que pensez-vous de la main-d'œuvre de Davie?

Ils sont fiers de leur travail, fiers de ce qu'ils font et fiers de qui ils sont. Ils constituent également un groupe particulièrement

compétent et recherché dans ce domaine. Alors que le travail dans le cadre de la stratégie nationale commence, ils ont également besoin et méritent davantage de stabilité et de garanties d'emploi. Davie doit aussi continuer à faire de la communication ouverte et à respecter la base du dialogue entre le syndicat et ses travailleurs.

4 Avec l'augmentation de la charge de travail, Davie pourrait-il redevenir un employeur générationnel?

Quand Davie était très occupé, il y avait des équipes père et fils. Il y a encore quelques cas comme ça. En fait, lorsque l'on a fait l'annonce de la stratégie nationale, j'étais assise à côté d'une femme qui avait travaillé chez Davie pendant de nombreuses années et sa première réaction a été « Je vais appeler mon petit-fils et lui dire de postuler pour un emploi ici ».



L'Esprit de Davie incarné : Le NM Asterix

La construction et la livraison du navire de soutien militaire de la classe Resolve NM Asterix incarne l'Esprit de Davie, notre sens unique de la fierté, de la passion et de l'engagement collectifs. L'attitude positive de 1 400 Canadiens a permis à Davie de construire et de livrer le NM Asterix en un temps record de 18 mois. Avec ses 26 000 tonnes, le NM Asterix était le plus grand navire militaire à être livré par un constructeur naval canadien, pour lequel 6 000 tonnes de travaux en acier ont été réalisés en moins d'un an. Le NM Asterix a été le premier nouveau navire naval canadien depuis un demi-siècle.

Ce que propose Davie



Récompenses
Rémunération et avantages compétitifs



Carrières
Opportunités variées et à long terme



Leader de l'industrie
Québec et Canada



Culture inclusive
L'Esprit de Davie



Sécurité
Travail dans le cadre de la SNCN pour des décennies



Objectif
Assurer la sécurité et la prospérité du Canada

Aperçu corporatif de Davie

L'équipage de Federal Fleet Services au travail lors des essais en mer du NM Asterix

Responsabilité sociale de l'entreprise

Chez Davie, les projets que nous réalisons sont aussi importants que la manière dont nous y parvenons

Responsabilités

Lors de la crise de la COVID-19, Davie a mis l'accent sur l'engagement et le soutien de toutes nos parties prenantes, y compris les employés, les clients et notre communauté, ainsi que sur la garantie d'un traitement équitable et respectueux. Cette approche s'étend à tous les aspects de nos activités, y compris aux employés indirects et aux milliers de partenaires de la chaîne d'approvisionnement.

Les responsabilités philanthropiques de Davie vont au-delà des dons de charité. Nos dons d'entreprise comprennent des investissements à long terme et la participation à d'importants projets locaux.



Social

Bien-être des employés, sensibilisation des communautés, engagement des clients, dons des entreprises, éducation, diversité et inclusion

Génération 2040

Notre approche à la responsabilité sociale des entreprises (RSE) va au-delà de la philanthropie et est fondamentale pour la durabilité et la compétitivité à long terme de notre chantier. Le programme RSE de Davie se nomme « Génération 2040 » et repose sur trois piliers interconnectés : social, économique et environnemental



Environnemental

Notamment : changement climatique, émissions, pollution, utilisation des ressources naturelles, contrôle des déchets, bruit, biodiversité, innovation, gestion des produits



Économique

Notamment : revenus, profits, compétitivité, impact, création d'emplois, achats responsables, efficacité, productivité, pratiques commerciales

Responsabilités

Le succès de notre entreprise est étroitement lié à l'économie bleue du Canada, qui met l'accent sur l'utilisation durable des ressources pour stimuler la croissance économique et améliorer les moyens de subsistance tout en préservant l'écosystème marin. Elle promeut les avantages considérables de la réutilisation, du recyclage et de la refabrication. Nous avons de nombreux exemples concrets dont les trois brise-glaces de taille moyenne convertis pour la GCC et le navire de soutien militaire, NM Asterix, qui a fait ses débuts en tant que porte-conteneurs commercial.

Responsabilités

Davie est déterminé à contribuer à la préservation de notre planète pour les générations futures. Nous voulons donc que nos installations et nos activités soient parmi les plus écologiques au monde. Nous sommes fiers d'être certifiés ISO 14001 depuis 2016. Davie a également intégré la norme ISO 14001 à la norme de qualité ISO 9001, reconnaissant ainsi le chevauchement des responsabilités et facilitant la gestion et la maintenance de nos processus commerciaux. Le NM Asterix, le navire le plus vert à être construit pour la MRC, est également accrédité par le programme de certification environnementale de l'Alliance verte.

Technologies vertes

Davie s'engage à investir et à s'associer pour déployer et développer les technologies environnementales les plus avancées.

Faits saillants :

Recherche et développement

Programme : Projet de réduction de l'empreinte écologique des navires
Partenaires : Innovation Maritime, CRSNG, Université de Laval, UQAR, entreprises commanditaires

Davie est fier partenaire d'un programme de recherche axé sur la réduction des émissions atmosphériques et l'amélioration de l'efficacité énergétique des navires circulant sur la voie maritime du Saint-Laurent.

Propulsion

Système : Moteurs principaux alimentés au GNL

Partenaire : Wartsila, Finlande

Programme : Traversiers propulsés au GNL possédant la capacité de déglacage

Davie est le premier chantier naval canadien à construire des navires propulsés au GNL, produisant 95 % moins d'émissions nocives que les navires munis des systèmes de propulsion classiques.

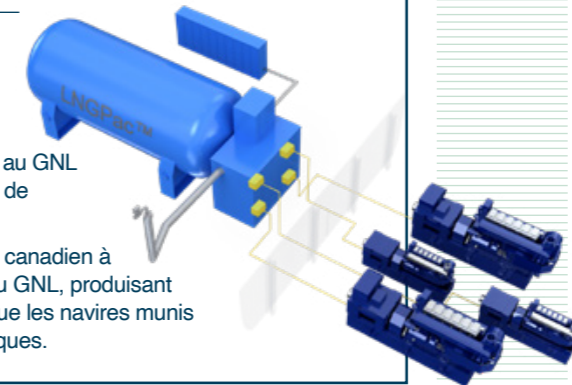

Objectifs de développement durable

Notre approche à la RSE s'inspire et complète les 17 objectifs du développement durable des Nations unies, qui constituent un plan directeur visant à assurer un avenir meilleur et plus durable pour tous d'ici 2030. Davie a une responsabilité indirecte majeure pour aider à atténuer les impacts sur nos océans, tels que définis par l'objectif 14 « La vie sous l'eau », qui vise la conservation et l'utilisation responsable des océans, des mers et des ressources marines en vue d'un développement durable.



Un aperçu du programme de commandites de Davie

Développement économique - PME

ExcelCiArt

Chambre de commerce de Lévis

Environnement

Regroupement pour la mise en valeur du secteur de la rue St-Laurent

Famille et santé

Hôtel Dieu de Lévis

Centre de la famille de Valcartier

Fondation UCPQ

Canadian Cancer Society

Leucan

Centre de pédiatrie sociale de Lévis

CURE foundation

Patrimoine

Lieu historique national des Forts-de-Lévis

Maritime

Institut maritime du Québec

Musée maritime de Charlevoix

École des technologies supérieures – Engineering Games 2020

Populations vulnérables

Comptoir le Grenier

Invictus Games

Le Tremplin de Lévis

Fondation Jonction Pour Elle

Association de prévention du suicide



La force en détail

Ce sont les équipes, et non les individus, qui gagnent en affaires. Cette philosophie est incarnée par la haute direction de Davie, dont les compétences diverses et complémentaires sont étayées par des décennies d'expérience dans la construction navale et les affaires en général.



Lindsey Kettel
Vice-présidente exécutive

Lindsey Kettel travaille chez Davie depuis 2015. Son mandat initial était de s'assurer que les processus opérationnels de Davie soutenaient la livraison du NM Asterix à la MRC. Depuis lors, le champ de responsabilité de Lindsey s'est élargi pour inclure de nombreuses opérations stratégiques, dont les activités de la chaîne d'approvisionnement et le programme d'impact économique. Avant cela, elle a été consultante pour plus de 20 entreprises, proposant des programmes d'amélioration de la productivité à forte valeur ajoutée. Depuis 2012, elle se concentre sur l'industrie de la construction, de la conversion et de la réparation navale. Elle a travaillé avec Babcock Canada et Seaspan Shipyards. Lindsey est titulaire d'un baccalauréat en ingénierie et gestion et d'un MBA Exécutif.



John Schmidt
Vice-président Senior, Programmes commerciaux et gouvernementaux

John Schmidt dirige les nouvelles initiatives de Davie, la négociation des contrats et la prospection. Ayant débuté sa carrière chez Westinghouse, il cumule plus de 40 ans d'expérience dont 27 au fédéral. Il est retourné dans le secteur privé chez Fleetway Inc., puis au chantier naval de Halifax en tant que directeur des initiatives gouvernementales et des relations avec la clientèle. En 2013, en tant que V.-p. commercial, John a contribué à réorienter Davie vers les projets fédéraux et la réparation de navires commerciaux. Il est président de l'Association canadienne des industries maritimes et de la construction navale. Il possède des qualifications en technologie du génie électrique.



Benoit Chassé
Vice-président, Ressources humaines

Benoit Chassé est V.-p. RH depuis 2019. Il a plus de 25 ans d'expérience en tant que responsable des RH dans de nombreux secteurs au Canada et à l'étranger. IL possède une expertise en SST, en gestion du changement, en diversité, en responsabilité sociale des entreprises et en communications. Aujourd'hui, Benoit dirige notre stratégie RH : la planification de la relève, la formation, l'image de marque de l'employeur et la gestion des talents. Benoit offre des conseils stratégiques et opérationnels en matière de relations de travail et de négociations collectives. Il détient un baccalauréat en relations industrielles, est un champion du déploiement Six Sigma et est membre de l'Ordre des professionnels en ressources humaines du Québec.



James Davies
Président et Chef de la direction

Avant de devenir Président et Chef de la direction en 2019, James Davies a été Président et Chef de la finance pendant huit ans. Il est également un partenaire fondateur et Président du groupe Inoceca, propriétaires de Davie. Depuis 2012, James supervise la transformation de Davie et sa santé financière tout en fournissant de navires essentiels. Avant Davie, James a été PDG de Cambridge Capital Marine, un conseiller en investissement axé sur le secteur maritime. Il a été directeur financier du groupe AKN, responsable de nouveaux investissements et de la gestion du portefeuille existant d'AKN. James est un comptable qualifié et détient un baccalauréat en comptabilité et en finances.



Marc Babinski
Secrétaire et Chef du contentieux

Marc Babinski a rejoint Davie en 2014 après 25 ans de pratique commerciale au sein d'un grand cabinet d'avocats canadien. En tant que membre de la haute direction, Marc joue un rôle actif dans la négociation et la conclusion de projets stratégiques et supervise les aspects juridiques des activités du chantier et de la gouvernance d'entreprise. Il est membre du comité de risques et conformité du conseil d'administration de Davie. Marc a été admis au Barreau de l'Ontario en 1989 et au Barreau du Québec en 2009. Il est titulaire d'une maîtrise en théorie politique de l'Université de Western Ontario et d'un L.L.B. de l'Université d'Ottawa.



Naresh Raghubeer
Vice-président, Relations avec le gouvernement fédéral

Naresh Raghubeer a passé plus de 20 ans dans le développement, la communication et la mise en place de politiques publiques. Avant, Naresh était v.-p. des communications et des affaires réglementaires chez FFS. Il a aussi été directeur de la politique et des affaires parlementaires au Sénat du Canada. Il a contribué à l'examen de la législation sur le Service canadien du renseignement de sécurité, la GRC et le Centre de la sécurité des télécommunications du Canada. Naresh a supervisé plus de 25 rapports sur des sujets clés, dont la sécurité des frontières, le déploiement des Nations unies et le rééquipement des Forces armées canadiennes. Il est titulaire d'un baccalauréat en histoire et en géographie.



Frederik Boisvert
Vice-président, Affaires publiques

Frédéric Boisvert a rejoint Davie en 2017. Possédant une vaste expérience en communications stratégiques, en relations publiques et en développement des affaires, Frédéric a joué un rôle clé dans la construction de la réputation de Davie au Québec et au Canada, ainsi que dans la création de l'AFCDC. Avant Davie, il a travaillé en tant que conseiller en enjeux pour le premier ministre du Canada, chef de cabinet pour le ministère des Anciens combattants et comme directeur de la politique et des communications pour divers ministres fédéraux, dont Transports Canada. Il est titulaire d'un baccalauréat en sciences politiques et d'une maîtrise en analyse et développement des organisations.



Stephen O'Brien
Chef des opérations et Directeur général

Stephen O'Brien est Chef des opérations et Directeur général depuis 2018. C'est un ingénieur industriel qui a passé toute sa carrière dans la construction navale. Dans son rôle actuel, il encadre toutes les opérations et projets. Ses responsabilités de gestion comprennent la promotion d'une culture axée sur les valeurs et la revitalisation des programmes de formation et d'amélioration continue. Il supervise aussi la mise en place de notre calendrier des engagements. Stephen a dirigé le processus d'obtention notre premier grand contrat de soutien en service. Avant Davie, il a occupé des postes de direction dans de grandes entreprises de la côte Est du Canada. Il est titulaire d'un baccalauréat en génie industriel et d'un MBA Exécutif.



Richard Allie
Vice-président, Opérations

Richard Allie est V.-p. des opérations depuis 2019 ayant gravi plusieurs échelons pendant les 11 dernières années. Précédemment charpentier-menuisier, contremaître et responsable des services et des ateliers de finition, son expérience de terrain est un atout majeur. Son expertise de production acquise, chez Polycor et Bocenor Group, contribue à la réussite des projets. Dans son rôle actuel, Richard est responsable de la coordination des opérations du chantier, de l'acquisition des équipements, de la mise en cale sèche, de la sécurité, de la négociation des conventions collectives et de l'élaboration du budget pour les opérations navales. Richard a servi dans les Forces armées canadiennes et possède des qualifications avancées en matière de sécurité industrielle.



Bill Hives
Vice-président, Programmes maritimes

Bill Hives est chez Davie depuis 2016. Avec ses 30 ans d'expérience, il est responsable des grands projets de conversion, dont le NM Asterix et la conversion actuelle de trois brise-glaces pour la GCC. Après avoir débuté sa carrière en mer, Bill a travaillé avec les principales compagnies pétrolières et gazières à des postes d'ingénierie, d'exploitation et de gestion de projets partout au monde. Il a été directeur des programmes pour la conception et la construction de systèmes commerciaux de plongée à saturation et de sauvetage sous-marin techniquement avancés. Bill a des qualifications soutenues en gestion de projet, en mesures industrielles, en contrôle des processus et en génie maritime.



Ron Pearson
Vice-président, Ingénierie

Ron Pearson est V.-p. de l'ingénierie depuis 2015. Il a dirigé la conception et l'ingénierie du premier traversier au GNL en Amérique du Nord. Ron a été chef de chantier de Shell pour 3 projets de plates-formes dans l'Arctique, dans le Nord-Ouest du Pacifique, en Corée et au Singapour. Il a aussi contribué au développement d'une nouvelle classe de navires ravitailleurs à plate-forme diesel-électrique dans le Golfe du Mexique. Pendant 15 ans, Ron a travaillé dans la conception de navires de guerre dans le cadre du programme des frégates de patrouille canadiennes et d'un nouveau navire d'attaque rapide. Il est ingénieur professionnel agréé, titulaire d'un baccalauréat (avec mention) en génie mécanique.



Alban Fournier
Chef de la finance

Alban Fournier est Chef de la finance depuis 2020. C'est un leader international possédant 24 ans d'expérience dans tous les aspects de la fonction financière : la stratégie, les entreprises, les partenariats commerciaux et le contrôle. En tant que Chef de la finance, Alban joue un rôle de plus en plus central dans nos activités. Tout au long de sa carrière, il a dirigé de grandes équipes et atteint une efficacité de niveau international. Alban a également mené avec succès des transformations majeures dans le domaine des affaires et de la finance. Avant Davie, il a passé plus de 20 ans chez Rio Tinto, la deuxième plus grande société minière du monde. Il a gravi les échelons sur trois continents. Alban est titulaire d'une maîtrise en finance et en économie.



Notre équipe de direction très compétente et expérimentée permet à Davie de dépasser les besoins de nos clients pour les générations à venir »

Alex Vicefield, Fondateur et Chef de la direction du groupe Inoceca



François Gilles Côté
Vice-président, Santé, sécurité, environnement et sûreté industrielle

Avec près de 25 ans d'expérience en génie des procédés, en gestion des opérations et de la SSE, de l'hygiène industrielle et de l'environnement au travail, il a occupé des postes de direction dans les domaines de la métallurgie et de l'exploitation minière au sein de Glencore et Xstrata. Il a dirigé un large éventail de projets allant de la phase de démarrage à des usines établies au Canada et à l'étranger. Il est titulaire d'un baccalauréat en génie chimique et a suivi de nombreux programmes de formation des cadres. Il est également titulaire d'un certificat de qualifications dans le cadre du système de sécurité d'attitude positive (PASS).



Saine gouvernance

Le système de gouvernance d'entreprise de Davie est basé sur des principes, des lignes directrices et des pratiques qui soutiennent la création de valeur à long terme pour nos parties prenantes.

Notre engagement en matière de gouvernance fait partie intégrante de notre gestion d'entreprise. Il reflète les exigences réglementaires, les meilleures pratiques du secteur et le leadership engagé de notre direction et de notre conseil d'administration.

Notre direction et notre conseil d'administration (CA) veillent à ce que la gouvernance d'entreprise dépasse la simple conformité, fondamental à la réalisation de notre vision d'être le constructeur naval numéro un du Canada ainsi qu'un centre d'excellence maritime international.

Cette gouvernance est soutenue par nos valeurs qui contribuent au traitement équitable et respectueux de nos employés, fournisseurs et partenaires, ainsi qu'à leur façon de représenter Davie.

En plus d'assurer une surveillance générale, notre CA soutient l'orientation stratégique. Il examine et approuve les principales actions de l'entreprise, évalue et gère les risques, participe à la gestion des crises et soutient la planification de la succession des hauts dirigeants, entre autres.

Conseil d'administration de Davie

James Davies, Président et Chef de la direction, Davie
 Maria Patterson, Chef d'opérations, Groupe Inoceca
 Russell David, Conseiller, Groupe Inoceca
 Paul Gordon, Anchorage Capital

Observateurs du conseil d'administration

Alex Vicefield, Chef de la direction, Groupe Inoceca
 Joseph Saad, JP Morgan

Pour que notre conseil d'administration puisse s'acquitter efficacement de ses fonctions, nous avons créé trois comités permanents qui se réunissent tous les trimestres et consultent des experts internes et externes sur une série de sujets pertinents.

Audit

Russell David, président
 Maria Patterson
 Francis R. Roy, expert externe IFRS-GAAP

Risque et conformité

Maria Patterson, présidente
 Marc Babinski
 Pierre Chénard, expert externe en risque

RH et rémunération

Maria Patterson, présidente
 Russell David
 Marie Letellier, experte externe en RH

Structure de gouvernance de Davie

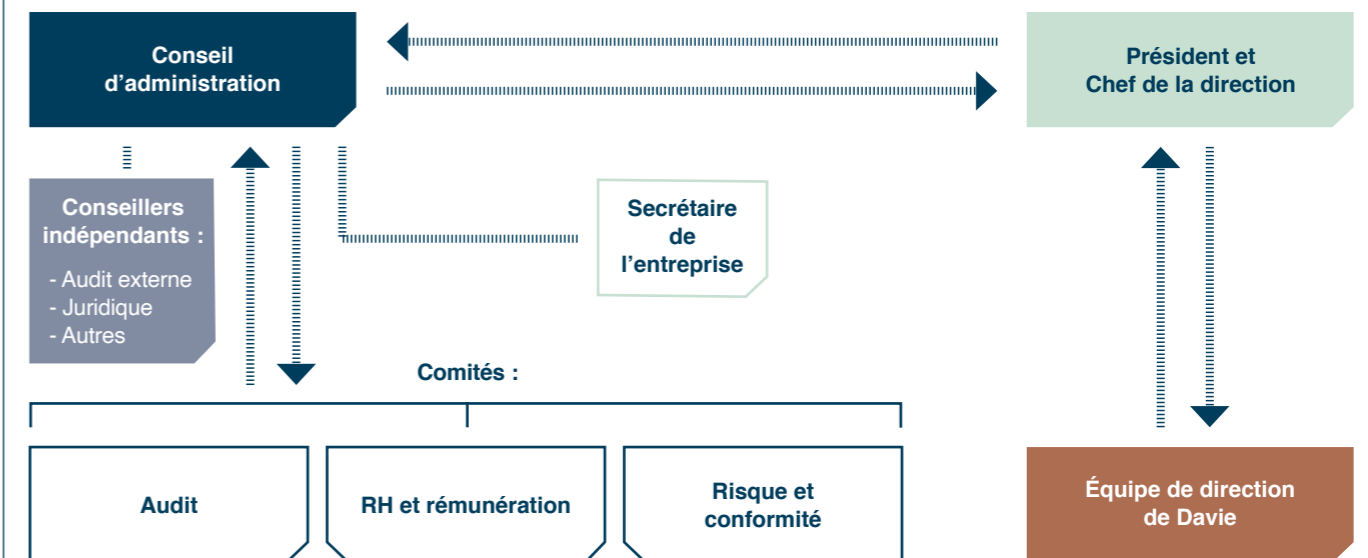

Davie a adopté une approche d'amélioration continue en matière de gouvernance d'entreprise. Nous écoutons nos parties prenantes et nous intégrons les meilleures pratiques mondiales afin d'améliorer nos principes, lignes directrices et façons de faire. »

Maria Patterson, Chef des opérations, Groupe Inoceca

Conseil d'administration de Davie

Le CA de Davie est composé de hauts dirigeants d'entreprises canadiennes et internationales et d'experts renommés dans leurs domaines respectifs. En plus d'assurer la surveillance générale des activités de Davie, les fonctions du CA comprennent l'examen et l'approbation des principales opérations, la gestion des risques et le soutien à la planification de la relève des hauts dirigeants.



James Davies
Président du conseil d'administration

Avant de devenir Président et Chef de la direction en 2019, James Davies a été Président et Chef de la finance pendant 8 ans. Il est également un partenaire fondateur et Président du groupe Inoceca, propriétaires de Davie. Depuis 2012, M. Davies supervise la transformation de Davie et sa santé financière. Avant Davie, il a été PDG de Cambridge Capital Marine, conseiller en investissement axé sur le secteur maritime. Il a été directeur financier du groupe AKN, responsable de nouveaux investissements et de la gestion du portefeuille existant d'AKN. Il est un comptable qualifié et détient un baccalauréat en comptabilité et en finances.



Maria Patterson
Directrice
Présidente du Comité risques et conformité
Présidente du Comité RH et rémunération

Maria Patterson a rejoint le groupe Inoceca en tant que chef des opérations en juillet 2019, alors qu'elle était conseillère auprès des fondateurs d'Inoceca depuis 2011. Elle a plus de 25 ans d'expérience dans la finance internationale, la gouvernance et la gestion d'entreprise. Au cours de sa carrière, Mme Patterson a dirigé des équipes dans de nombreuses juridictions et a travaillé avec les principaux professionnels du secteur financier dans le monde entier. Elle est membre des CA des sociétés du groupe Inoceca et supervise l'administration de ses entités internationales. Elle est titulaire d'un diplôme d'études commerciales de l'University College de Dublin, en Irlande, et est une praticienne pleinement qualifiée dans le domaine des fiducies et des successions internationales.



Russell David
Directeur
Président du Comité d'audit

Russell David est conseiller senior auprès des directeurs et des cadres supérieurs du groupe Inoceca. Avant de rejoindre Inoceca en 2016, M. David a occupé des postes de directeur financier et de directeur de l'exploitation dans des entreprises du secteur public et privé. Il a également été associé principal de la plus grande société de services financiers du Canada, Deloitte Corporate Finance, et a siégé au CA de plusieurs sociétés. M. David a été chargé de veiller à ce que les entreprises soient bien financées et structurées pour soutenir les opérations en cours ainsi que la croissance et les fusions et acquisitions afin de maximiser le rendement des actionnaires. M. David possède des certifications CPA, CA et ICD.D.



Paul Gordon
Directeur

Paul Gordon est directeur général d'Anchorage Capital Group depuis 2011. Il fournit des conseils opérationnels, financiers et stratégiques aux entreprises dans lesquelles Anchorage détient une participation importante. Il est également membre du comité d'investissement CLO d'Anchorage. Avant, il a été directeur général et gestionnaire de portefeuille chez S.A.C. Capital Advisors et a commencé sa carrière d'investisseur chez Cerberus Capital Management. M. Gordon a passé la première partie de sa carrière dans la banque d'investissement et le financement à effet de levier. Il est titulaire d'un MBA de Wharton School et d'un baccalauréat de l'université de Cornell (diplôme avec mention très bien).

Observateurs du conseil d'administration



Alex Vicefield
Directeur général et Chef de la direction du groupe Inoceca

Alex Vicefield est Directeur général et Chef de la direction du groupe Inoceca, la société mère de Davie et de Federal Fleet Services. Il a passé toute sa carrière dans les secteurs de la marine, de la défense et du pétrole et du gaz, se spécialisant dans la gestion de projets, d'investissements et d'actifs. M. Vicefield a joué un rôle essentiel dans une série de grands projets d'acquisition, de construction et d'exploitation de navires, d'actifs et d'entreprises en Europe, en Asie et en Amériques.



Joseph Saad
Chef adjoint, situations stratégiques des marchés du crédit, JP Morgan

Joseph Saad est directeur adjoint de la division des situations stratégiques des marchés du crédit de JP Morgan. Il a travaillé avec des investisseurs et des émetteurs de sociétés en difficulté, ainsi que sur d'autres situations spéciales. De 2000 à 2002, il a travaillé au sein du groupe de restructuration et de 1998 à 2000, au sein du Global Syndicate Finance. Avant JPMorgan, il a travaillé chez First Chicago et chez PWC. Il est titulaire d'un MBA de l'université de Duke et d'un baccalauréat en comptabilité de l'université du Maryland. Il est capitaine de l'équipe de recrutement des marchés de Duke, titulaire d'une charte CFA et d'un CPA (inactif).

Membres des comités



Marc Babinski
Membre du Comité de risques et conformité

Marc Babinski a rejoint Davie en 2014 après 25 ans de pratique commerciale au sein d'un grand cabinet d'avocats canadien. En tant que membre de la haute direction, M. Babinski joue un rôle actif dans la négociation et la conclusion de projets stratégiques et supervise les aspects juridiques des activités de chantier et de la gouvernance d'entreprise. Il est membre du Comité risques et conformité du CA de Davie. Il a été admis au Barreau de l'Ontario en 1989 et au Barreau du Québec en 2009. Il est titulaire d'une maîtrise en théorie politique de l'Université de Western Ontario et d'un L.L.B. de l'Université d'Ottawa.



Marie Letellier
Membre du comité de RH et rémunération

Marie Letellier est une cadre supérieure des ressources humaines possédant plus de 30 ans d'expérience. Elle a occupé des postes clés dans les secteurs public et privé dans diverses industries pour CAE, Bombardier, Sico Paints et Akzo Nobel. Elle a une connaissance approfondie du secteur de la défense, ayant passé plusieurs années en tant qu'employée civile au service du ministère de la défense nationale au Canada et de l'armée de l'air américaine à Washington. Au-delà de ses responsabilités en matière de RH, Mme Letellier a également occupé le poste de directrice générale dans le secteur du transport maritime. Elle est titulaire d'une maîtrise de l'Université McGill.



François R. Roy
Membre du comité d'audit

François R. Roy est administrateur de sociétés depuis 2010. Il a été vice-principal (administration et finances) de l'Université McGill de 2007 à 2010. De 2000 à 2003, il a été directeur financier de Telemédia Corporation, une société de portefeuille privée. Auparavant, il était v.-p. exécutif et directeur financier de Québecor Inc., une organisation axée sur les télécommunications, le divertissement, les médias d'information et la culture. Il siège actuellement au CA de CBC-Radio Canada, du groupe Sollio, d'Enerkem, du Fonds de revenu Noranda, de Transcontinental et de Colabor, et a également été membre du CA de Caisse de dépôt et placement du Québec de 2009 à 2019.



Pierre Chenard
Membre du Comité de risques et conformité

Pierre Chenard est un dirigeant d'entreprise accompli dans l'industrie des métaux et des mines. Au cours de sa carrière de plus de 30 ans, il a mené des affaires dans plus de 40 pays, en se concentrant sur les fusions et acquisitions, les investissements majeurs, la gestion des risques souverains, les coentreprises, la finance d'entreprise et la stratégie. Il a été v.-p. directeur de la stratégie et du développement commercial d'AngloGold Ashanti, le 3e producteur d'or au monde. Il a aussi été v.-p. directeur du développement commercial et conseiller juridique de Rio Tinto Aluminum. M. Chenard a été v.-p. et avocat général chez Alcan Inc. Il est titulaire de diplômes de droit civil et de common law de l'université McGill et est membre du Barreau du Québec depuis 1984.

Matrice des compétences en leadership du conseil d'administration de Davie

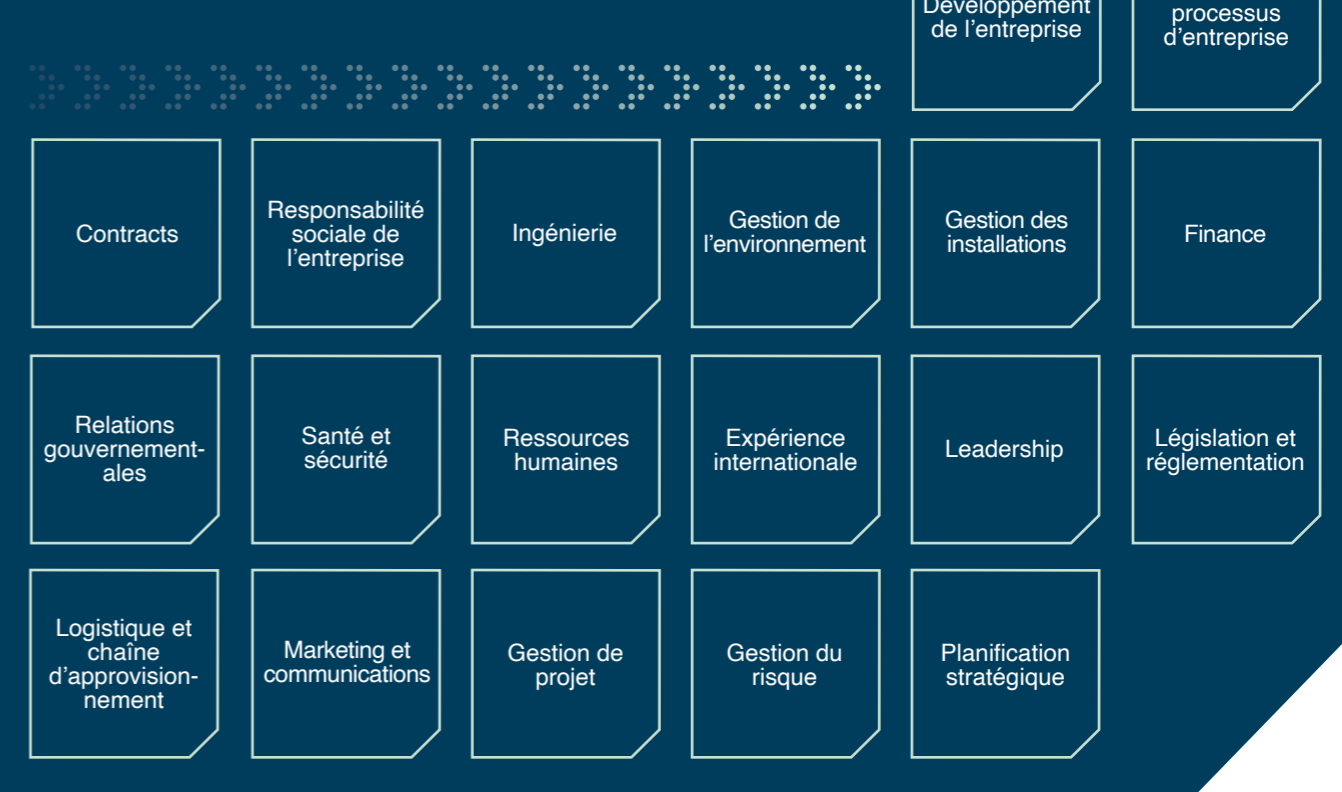



À mesure que nous
remplirons notre
carnet de commandes
à long terme ainsi que
nos engagements
croissants en matière
de la SNCN, notre
création de valeur
s'accélérera et se
développera de
manière significative. »

James Davies, Président et Chef de la direction



Le navire de construction sous-marin complexe NM Pride, construit à Davie, en opération

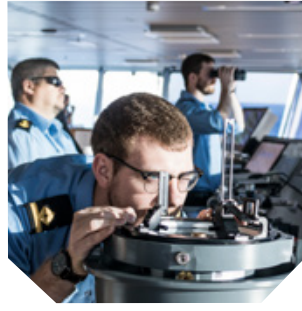

Davie est le constructeur naval numéro un au Canada et un leader mondial dans la livraison de navires spécialisés et essentiels à des gouvernements et clients commerciaux. Fondé en 1825, Davie est le constructeur naval le plus expérimenté, le plus important et le plus performant du Canada.

Notre main-d'œuvre de classe mondiale construit et entretient des navires complexes qui permettent à nos clients de protéger la sécurité nationale et économique, ainsi que de répondre à des besoins commerciaux spécifiques.

Publisher: Inoce Group

Design and Production: Jonathan Saunders Design LTD.

Photography: Mathieu Bélanger

© Inoce Group, 2020